



13PROC001734612 2013-11-22

ΠΕΡΙΦΕΡΕΙΑ ΗΠΕΙΡΟΥ

ΕΥΡΩΠΑΪΚΗ ΕΝΩΣΗ

Ιωάννινα 21-11-2013

ΕΛΛΗΝΙΚΗ ΔΗΜΟΚΡΑΤΙΑ

ΠΕΡΙΦΕΡΕΙΑ ΗΠΕΙΡΟΥ

ΓΕΝΙΚΗ ΔΙΕΥΘΥΝΣΗ ΑΝΑΠΤΥΞΗΣ

Δ/ΝΣΗ ΔΙΑ ΒΙΟΥ ΜΑΘΗΣΗΣ – ΑΠΑΣΧΟΛΗΣΗΣ –
ΕΜΠΟΡΙΟΥ & ΤΟΥΡΙΣΜΟΥ

ΤΜΗΜΑ ΤΟΥΡΙΣΜΟΥ

Ταχ. Δ/ση: Πλατεία Πύρρου 1 – 45221 – Ιωάννινα

Πληρ.: Αν. Κατσικούδης,

Β. Μάρκα

Τηλ.: 26510-87143, 87141

FAX: 26510-71079

e-mail: a.katsikoudis@php.gov.gr

v.barka@php.gov.gr

Αριθ.πρωτ.: οικ.115339/988

Αριθ.διαγωνισμού: 3/2013

ΔΙΕΝΕΡΓΕΙΑ ΠΡΟΧΕΙΡΟΥ ΔΙΑΓΩΝΙΣΜΟΥ ΓΙΑ ΤΟ ΕΡΓΟ:

"Creating, implementing and promoting a network of thematic and alternative tourism and developing interpretive routes" με το ακρωνύμιο : "Ne.T.Routes"

1. Εξοπλισμός, δημιουργία ερμηνευτικών πινακίδων για το έργο "Ne.T.Routes"
2. Παροχή εξοπλισμού για ενημερωτικό υλικό για το έργο "Ne.T.Routes"

που συγχρηματοδοτείται από την Ε.Ε. στο πλαίσιο υλοποίησης του

Διασυννοριακού Προγράμματος Εδαφικής Συνεργασίας

«Ελλάδα – Αλβανία» 2007 - 2013



ΠΕΡΙΦΕΡΕΙΑ ΗΠΕΙΡΟΥ ΕΥΡΩΠΑΙΚΗ ΕΝΩΣΗ
Άξονας Προτεραιότητας: 02. Προώθηση και αειφόρος ανάπτυξη του περιβάλλοντος
 και των φυσικών και πολιτιστικών πηγών.

Συγκεκριμένος Στόχος: 2.2 Προώθηση και προστασία της φυσικής και πολιτιστικής
 κληρονομιάς της περιοχής.

**Το παρόν έργο συγχρηματοδοτείται, σε ποσοστό 75% από το ΕΥΡΩΠΑΙΚΟ
 ΤΑΜΕΙΟ ΠΕΡΙΦΕΡΕΙΑΚΗΣ ΑΝΑΠΤΥΞΗΣ (ΕΤΠΑ) και 25% από εθνικούς
 πόρους**

ΚΡΙΤΗΡΙΟ ΑΞΙΟΛΟΓΗΣΗΣ: ΣΥΜΦΕΡΟΤΕΡΗ ΑΠΟ ΟΙΚΟΝΟΜΙΚΗ ΑΠΟΨΗ ΠΡΟΣΦΟΡΑ

ΗΜΕΡΟΜΗΝΙΑ ΛΗΞΗΣ ΥΠΟΒΟΛΗΣ ΠΡΟΣΦΟΡΩΝ: **27-11-2013**

ΗΜΕΡΑ: **ΤΕΤΑΡΤΗ**

ΩΡΑ: **12:00**

ΗΜΕΡΟΜΗΝΙΑ ΑΠΟΣΦΡΑΓΙΣΗΣ: **29-11-2013**

ΗΜΕΡΑ: **ΠΑΡΑΣΚΕΥΗ**

ΩΡΑ: **10:00**

Τόπος υποβολής των προσφορών: **Κτίριο Περιφέρειας Ηπείρου, Πλ. Πύρρου 1 –
 45221 Ιωάννινα, γρ. 142**

Προϋπολογισθείσα δαπάνη: **πενήντα τέσσερις χιλιάδες (54,000,00) ΕΥΡΩ,
 συμπεριλαμβανομένου του Φ.Π.Α.**

Χρονική διάρκεια του Έργου: **Από την υπογραφή της σύμβασης μέχρι και τη λήξη
 του έργου.**



ΠΕΡΙΦΕΡΕΙΑ ΗΠΕΙΡΟΥ

ΕΥΡΩΠΑΙΚΗ ΕΝΩΣΗ

ΜΕΡΟΣ Α: ΠΕΡΙΓΡΑΦΗ ΤΟΥ ΕΡΓΟΥ

1.1 ΟΡΙΣΜΟΙ

Οι ακόλουθοι όροι θα έχουν, πλην της περιπτώσεως που τα συμφραζόμενα απαιτούν διαφορετικά, τις έννοιες που τους αποδίδονται στη συνέχεια:

Αναθέτουσα Αρχή

Η Περιφέρεια Ηπείρου Γενική Δ/ση Ανάπτυξης, Δ/ση Διά Βίου Μάθησης, Απασχόλησης, Εμπορίου & Τουρισμού, Τμήμα Τουρισμού

Υπηρεσία Διενέργειας Διαγωνισμού

Η Περιφέρεια Ηπείρου, Γενική Δ/ση Ανάπτυξης, Δ/ση Διά Βίου Μάθησης, Απασχόλησης, Εμπορίου & Τουρισμού, Τμήμα Τουρισμού σε συνεργασία με το Τμήμα Προμηθειών της Γενικής Διεύθυνσης Εσωτερικής Λειτουργίας της Διεύθυνσης Οικονομικού της Αναθέτουσας Αρχής

Αρμόδιος Υπηρεσίας Διενέργειας

1. Αναστάσιος Κατσικούδης, Προϊστάμενος του Τμήματος Τουρισμού της Περιφέρειας Ηπείρου (τηλέφωνο επικοινωνίας +3026510 87143/ φαξ +302651071059)
2. Βασιλική Μπάρκα, υπάλληλος του Τμήματος Τουρισμού της Περιφέρειας Ηπείρου (τηλέφωνο επικοινωνίας +3026510 87141/ φαξ +302651071059)

που παρέχουν σχετικές με το διαγωνισμό πληροφορίες.

Προκήρυξη

Η παρούσα προκήρυξη που αποτελείται από το Μέρος Α: Περιγραφή του έργου, το Μέρος Β: Γενικοί και Ειδικοί Όροι του διαγωνισμού και τα Παραρτήματα Ι: Υποδείγματα εγγυήσεων, ΙΙ: Υπόδειγμα βιογραφικού σημειώματος και ΙΙΙ Πίνακες τεχνικών προδιαγραφών – παραδοτέα - η κάτοψη της έκθεσης και σχέδια των πάνελ

Έργο

Όπως αναλυτικά περιγράφεται.



ΠΕΡΙΦΕΡΕΙΑ ΗΠΕΙΡΟΥ

ΕΥΡΩΠΑΙΚΗ ΕΝΩΣΗ

Προσφέρων

Οποιοδήποτε φυσικό ή νομικό πρόσωπο ή ομάδα προσώπων συμμετέχει στο διαγωνισμό και υποβάλλει προσφορά, με σκοπό τη σύναψη Σύμβασης με την Αναθέτουσα Αρχή.

Εκπρόσωπος

Ο υπογράφων την προσφορά -στην περίπτωση που αυτή δεν υπογράφεται από τον ίδιο τον Προσφέροντα- που μπορεί να είναι ο νόμιμος εκπρόσωπος του Προσφέροντα, ή πρόσωπο εξουσιοδοτημένο από τον Προσφέροντα ή τον νόμιμο εκπρόσωπό του, ή, σε περίπτωση ένωσης προσώπων, πρόσωπο εξουσιοδοτημένο από όλα τα μέλη της ένωσης.

Αντίκλητος

Το πρόσωπο που ο Προσφέρων, με δήλωσή του, στην οποία περιλαμβάνονται τα πλήρη στοιχεία του προσώπου (ονοματεπώνυμο, ταχυδρομική διεύθυνση, αριθμός τηλεφώνου, fax κ.λπ.), ορίζει σαν υπεύθυνο για τις ενδεχόμενες ανάγκες επικοινωνίας της Αναθέτουσας Αρχής με τον Προσφέροντα.

Ανάδοχος

Ο Προσφέρων που θα επιλεγεί και θα συνάψει Σύμβαση με την Αναθέτουσα Αρχή, σύμφωνα με τον τρόπο και τη διαδικασία που περιγράφονται στην παρούσα διακήρυξη.

Κατακύρωση

Η απόφαση της Αναθέτουσας Αρχής, με την οποία κατακυρώνεται η υλοποίηση του έργου στον Ανάδοχο.

Σύμβαση

Η έγγραφη συμφωνία μεταξύ της Αναθέτουσας Αρχής και του Αναδόχου, η οποία καταρτίζεται μετά την ανακοίνωση της Κατακύρωσης.

Προϋπολογισμός

Η εκτιμώμενη, από την Αναθέτουσα Αρχή, ως πιθανή δαπάνη για την υλοποίηση του προκηρυσσόμενου Έργου.

Συμβατικό Τίμημα

Η τιμή προσφοράς, στην οποία θα κατακυρωθεί το Έργο.

Επιτροπή Διενέργειας Διαγωνισμού



ΠΕΡΙΦΕΡΕΙΑ ΗΠΕΙΡΟΥ

ΕΥΡΩΠΑΙΚΗ ΕΝΩΣΗ

Το αρμόδιο για την αποσφράγιση και την αξιολόγηση των προσφορών συλλογικό όργανο της Αναθέτουσας Αρχής, το οποίο έχει συγκροτηθεί ειδικά για το σκοπό αυτό και το οποίο λειτουργεί σύμφωνα με τα οριζόμενα στις κείμενες διατάξεις, περί λειτουργίας των συλλογικών οργάνων της διοίκησης. Έργο της Επιτροπής αυτής είναι η διεξαγωγή του Διαγωνισμού, η αξιολόγηση των προσφορών, η αντιμετώπιση κάθε θέματος που θα προκύψει κατά την εκτέλεση της σύμβασης. Στην περίπτωση που απαιτούνται ειδικές γνώσεις σχετικά με τα τεχνικά και ποιοτικά χαρακτηριστικά του υπό προμήθεια έργου ο πρόεδρος δύναται να καλεί στις συνεδριάσεις οποιονδήποτε υπάλληλο ή ιδιώτη για την παροχή πληροφοριών ή γνώμων που θα διευκολύνουν την όλη διαδικασία του έργου.

1.2 ΝΟΜΙΚΟ ΠΛΑΙΣΙΟ ΚΑΙ ΓΕΝΙΚΕΣ ΑΡΧΕΣ - ΙΣΧΥΟΥΣΑ ΝΟΜΟΘΕΣΙΑ

Ο Διαγωνισμός θα διεξαχθεί σύμφωνα με την ισχύουσα νομοθεσία και σύμφωνα με το σύνολο των κανονιστικών διατάξεων που διέπουν την ανάθεση, σύναψη και εκτέλεση δημοσίων συμβάσεων υπηρεσιών του τύπου της προκηρυσσόμενης με το τεύχος αυτό, έστω και αν δεν αναφέρεται ρητά, λαμβάνοντας υπόψη τα παρακάτω:

- 1) Το Π.Δ. 118/2007 «Κανονισμός Προμηθειών Δημοσίου», που εφαρμόζονται συμπληρωματικά προς τις διατάξεις του Π.Δ. 60/2007 και αναλογικά για παροχή υπηρεσιών.
- 2) Το Π.Δ. 60/2007 «Προσαρμογή της Ελληνικής Νομοθεσίας στις διατάξεις της Οδηγίας 2004/18/ΕΚ "περί συντονισμού των διαδικασιών σύναψης δημοσίων συμβάσεων έργων, προμηθειών και υπηρεσιών", όπως τροποποιήθηκε με την Οδηγία 2005/51/ΕΚ της Επιτροπής και την Οδηγία 2005/75/ΕΚ του Ευρωπαϊκού Κοινοβουλίου και του Συμβουλίου της 16ης Νοεμβρίου 2005» (Φ.Ε.Κ. 64/Α/16.03.2007)» σε συνδυασμό με τη διάταξη του Άρθρου 25 του Ν. 3614/2007 «Εθνικό Στρατηγικό Πλαίσιο Ανάπτυξης».
- 3) Την Οδηγία 2004/18/ΕΚ του Ευρωπαϊκού Κοινοβουλίου και του Συμβουλίου της 31^{ης} Μαρτίου 2004 περί συντονισμού των διαδικασιών σύναψης δημοσίων συμβάσεων έργων, προμηθειών και υπηρεσιών (όπως τροποποιήθηκε με την Οδηγία 2005/51/ΕΚ της Επιτροπής της 7^{ης} Σεπτεμβρίου 2005 για την τροποποίηση του παραρτήματος XX της οδηγίας 2004/17/ΕΚ και του παραρτήματος VIII της οδηγίας 2004/18/ΕΚ του



ΠΕΡΙΦΕΡΕΙΑ ΗΠΕΙΡΟΥ

ΕΥΡΩΠΑΙΚΗ ΕΝΩΣΗ

Ευρωπαϊκού Συμβουλίου περί δημοσίων συμβάσεων και τον Κανονισμό 2083/2005 της 19^{ης} Δεκεμβρίου 2005 για την τροποποίηση των οδηγιών 2004/17/EK και 2004/18/EK του Ευρωπαϊκού Κοινοβουλίου και του Συμβουλίου όσον αφορά τα κατώτατα όρια εφαρμογής τους κατά τη διαδικασία σύναψης συμβάσεων)

4) Την Οδηγία 89/665/ΕΟΚ του Συμβουλίου για τον συντονισμό των νομοθετικών, κανονιστικών και διοικητικών διατάξεων περί της εφαρμογής των διαδικασιών προσφυγής στον τομέα της σύναψης συμβάσεων κρατικών προμηθειών και δημοσίων έργων

5) Τις διατάξεις του Ν. 3886/2010, «Δικαστική προστασία, κατά το στάδιο που προηγείται της σύναψης συμβάσεως δημοσίων έργων, κρατικών προμηθειών και υπηρεσιών, σύμφωνα με την Οδηγία 89/665 Ε.Ο.Κ.» (Φ.Ε.Κ. 178/Α'/08-09-997), όπως τροποποιήθηκε με το Άρθρο 11 της από 04/12/2012 Πράξης Νομοθετικού Περιεχομένου (Φ.Ε.Κ. 237/Α'/05-12-2012).

6) Το Ν.3377/2005 (ΦΕΚ 202/Α'/19-08-2005), Άρθρο 35 «Αρχές και Κανόνες για την εξυγίανση της λειτουργίας και την ανάπτυξη βασικών τομέων του εμπορίου και της αγοράς – Θέματα Υπουργείου Ανάπτυξης».

7) Το Ν.2741/99, Άρθρο 8 (ΦΕΚ 199/Α/99) «Ενιαίος Φορέας Ελέγχου Τροφίμων – Κρατικές Προμήθειες»

8) Το Ν.2362/95 (ΦΕΚ 247/Α/95) «Περί Δημόσιου Λογιστικού, ελέγχου των δαπανών του Κράτους και άλλες διατάξεις»

9) Το Νόμο 2286/95 «Προμήθειες του Δημοσίου τομέα και ρυθμίσεις συναφών θεμάτων» (ΦΕΚ 19/Α/01.02.95) όπως τροποποιήθηκε, συμπληρώθηκε, αντικαταστήθηκε και ισχύει σήμερα, και των σε εκτέλεση αυτού κανονιστικών πράξεων.

10) Το Νόμο 3852/2010 «Νέα Αρχιτεκτονική της Αυτοδιοίκησης και της Αποκεντρωμένης Διοίκησης - Πρόγραμμα Καλλικράτης» (ΦΕΚ 87/Α/07.10.10).

11) Το Ν.3060/2002, Άρθρο 2, «Έλεγχος νομιμότητας συμβάσεων προμηθειών, παροχής υπηρεσιών και δημοσίων έργων»



ΠΕΡΙΦΕΡΕΙΑ ΗΠΕΙΡΟΥ

ΕΥΡΩΠΑΙΚΗ ΕΝΩΣΗ

12) Την 35130/739/9-8-2010 απόφαση του Υπουργού Οικονομικών που δημοσιεύτηκε στο ΦΕΚ 1291 Β/11-8-2010 για την αναπροσαρμογή των χρηματικών ποσών του άρθρου 83 παρ1. του Ν.2362/95 (ΦΕΚ 247 Α') για την σύναψη δημοσίων συμβάσεων (εκτέλεσης έργων, προμηθειών, παροχής υπηρεσιών) με απευθείας ανάθεση και με συνοπτική διαδικασία πρόχειρο διαγωνισμό) που ισχύουν για το Δημόσιο.

13) Την Οδηγία 2007/66/ΕΚ του Ευρωπαϊκού Κοινοβουλίου και του Συμβουλίου, της 11ης Δεκεμβρίου 2007, για την τροποποίηση των οδηγιών 89/665/ΕΟΚ και 92/13/ΕΟΚ του Συμβουλίου όσον αφορά τη βελτίωση της αποτελεσματικότητας των διαδικασιών προσφυγής στον τομέα της σύναψης δημόσιων συμβάσεων

14) Τον Κανονισμό 1422/2007 της Επιτροπής της 4ης Δεκεμβρίου 2007 που αφορά στα νέα κατώτατα όρια εφαρμογής των Οδηγιών 2004/17/ΕΚ και 2004/18/ΕΚ για τις δημόσιες συμβάσεις

15) Τον Κανονισμό 213/2008 της Επιτροπής της 28ης Νοεμβρίου 2007 για τροποποίηση του κανονισμού (ΕΚ) αριθ. 2195/2002 του Ευρωπαϊκού Κοινοβουλίου και του Συμβουλίου περί του κοινού λεξιλογίου για τις δημόσιες συμβάσεις (CPV) και των οδηγιών του Ευρωπαϊκού Κοινοβουλίου και του Συμβουλίου 2004/17/ΕΚ και 2004/18/ΕΚ περί των διαδικασιών σύναψης δημοσίων συμβάσεων, όσον αφορά την αναθεώρηση του CPV

16) Την Ερμηνευτική Ανακοίνωση της Ευρωπαϊκής Επιτροπής (2006/С 179/02) σχετικά με την ανάθεση δημοσίων συμβάσεων.

17) Τον Κανονισμό (ΕΚ) αριθ. 1080/2006 του Ευρωπαϊκού Κοινοβουλίου και του Συμβουλίου για το Ευρωπαϊκό Ταμείο Περιφερειακής Ανάπτυξης και για την κατάργηση του κανονισμού (ΕΚ) αριθ. 1983/1999.

18) Τον Κανονισμό (ΕΚ) αριθ. 1083/2006 του Συμβουλίου περί καθορισμού γενικών διατάξεων για το Ευρωπαϊκό Ταμείο Περιφερειακής Ανάπτυξης, το Ευρωπαϊκό Κοινωνικό Ταμείο και το Ταμείο Συνοχής και την κατάργηση του Κανονισμού 1260/1999.



ΠΕΡΙΦΕΡΕΙΑ ΗΠΕΙΡΟΥ

ΕΥΡΩΠΑΙΚΗ ΕΝΩΣΗ

19) Τον Κανονισμό (ΕΚ) αριθ. 1828/2006 της Επιτροπής για τη θέσπιση κανόνων σχετικά με την εφαρμογή του κανονισμού (ΕΚ) αριθ. 1083/2006 του Συμβουλίου περί καθορισμού γενικών διατάξεων για το Ευρωπαϊκό Ταμείο Περιφερειακής Ανάπτυξης, το Ευρωπαϊκό Κοινωνικό Ταμείο και το Ταμείο Συνοχής και του Κανονισμού (ΕΚ) αριθ. 1080/2006 του Ευρωπαϊκού Κοινοβουλίου και του Συμβουλίου για το Ευρωπαϊκό Ταμείο Περιφερειακής Ανάπτυξης.

20) Τον Κανονισμό (ΕΚ) αριθ. 1159/2000 της 30ης Μαΐου 2000 της Επιτροπής «Για τις δράσεις πληροφόρησης και δημοσιότητας που πρέπει να αναλαμβάνουν τα κράτη μέλη σχετικά με τις παρεμβάσεις των διαρθρωτικών ταμείων» (Επίσημη Εφημερίδα L 130 της 31.05.2000), όπως ισχύει.

21) Τον Κανονισμό (ΕΚ) αριθ. 1564/2005 της Επιτροπής της 7ης Σεπτεμβρίου 2005, για την κατάρτιση τυποποιημένων εντύπων προς δημοσίευση προκηρύξεων και γνωστοποιήσεων στο πλαίσιο των διαδικασιών δημοσίων συμβάσεων δυνάμει των οδηγιών 2004/17/ΕΚ και 2004/18/ΕΚ του Ευρωπαϊκού Κοινοβουλίου και του Συμβουλίου.

22) Τον Κανονισμό (ΕΚ) αριθ. 448/2004 της Επιτροπής της 10ης Μαρτίου 2004, για την τροποποίηση του Κανονισμού (ΕΚ) αριθ. 1685/2000 ο οποίος θεσπίζει λεπτομερείς κανόνες εφαρμογής του Κανονισμού (ΕΚ) αριθ. 1260/1999 του Συμβουλίου, όσον αφορά στην επιλεξιμότητα των δαπανών σχετικά με τις ενέργειες που συγχρηματοδοτούνται από τα διαρθρωτικά ταμεία, και για την κατάργηση του Κανονισμού (ΕΚ) αριθ. 1145/2003.

23) Το Ν. 3614/2007 (ΦΕΚ 267/Α/3-12-2007) περί ΕΣΠΑ “Διαχείριση, έλεγχος και εφαρμογή αναπτυξιακών παρεμβάσεων για την Προγραμματική Περίοδο 2007–2013”

24) Τις οδηγίες προς τους Έλληνες Εταίρους από την Ειδική Υπηρεσία Αρχής Πληρωμής του Υπουργείου Οικονομίας, Ανταγωνιστικότητας και Ναυτιλίας.

25) Την εγκύκλιο 14873/395/04.04.2006 του υπουργείου Οικονομίας και Οικονομικών.

26) Την εγκύκλιο 32 του Υπουργείου Εσωτερικών.



ΠΕΡΙΦΕΡΕΙΑ ΗΠΕΙΡΟΥ

ΕΥΡΩΠΑΙΚΗ ΕΝΩΣΗ

27) Τις διατάξεις του Ν. 3861/2010 (ΦΕΚ 112/Α/2010) “Ενίσχυση της διαφάνειας με την υποχρεωτική ανάρτηση νόμων και πράξεων των κυβερνητικών, διοικητικών και αυτοδιοικητικών οργάνων στο διαδίκτυο «Πρόγραμμα Διαύγεια» και άλλες διατάξεις”

28) Τις διατάξεις του άρθρου 11 του ν. 4013/2011 (Φ.Ε.Κ. Α΄ 204), όπως τροποποιήθηκε με το άρθρο 10 του ν. 4038/2012 (Φ.Ε.Κ. Α΄ 14) και της Κ.Υ.Α. Π1/2380/2012 (Φ.Ε.Κ. Β΄ 3400), καθώς και την Εγκύκλιο 1 (Αριθμ. Πρωτ. Π1/678/26-03-2013) του Υπουργείου Ανάπτυξης, Ανταγωνιστικότητας, Υποδομών, Μεταφορών και Δικτύων (Γενική Γραμματεία Εμπορίου – Γενική Διεύθυνση Κρατ. Προμηθειών – Δ/ση Πολιτικής Προμηθειών), περί Λειτουργίας του **Κεντρικού Ηλεκτρονικού Μητρώου Δημοσίων Συμβάσεων (Κ.Η.Μ.Δ.Σ.)**.

29) Την Εγκεκριμένη Αίτηση Συμμετοχής των εταίρων του Έργου «Creating, implementing and promoting a network of thematic and alternative tourism and developing interpretive routes» με το ακρωνύμιο « Ne.T.Routes» στο Διασυνοριακό Πρόγραμμα Εδαφικής Συνεργασίας «Ελλάδα-Αλβανία» 2007-2013 (Application Form).

30) Το Συμφωνητικό μεταξύ των εταίρων του Έργου «Creating, implementing and promoting a network of thematic and alternative tourism and developing interpretive routes» με το ακρωνύμιο « Ne.T.Routes» (Partnership Agreement).

31) Το Σύμφωνο χρηματοδότησης του Έργου «Creating, implementing and promoting a network of thematic and alternative tourism and developing interpretive routes» με το ακρωνύμιο « Ne.T.Routes» (Subsidy Contract).

32) Το εγχειρίδιο Εφαρμογής του Διασυνοριακού Προγράμματος Εδαφικής Συνεργασίας «Ελλάδα-Αλβανία» 2007-2013 (Programme Implementation Manual).

33) Το Διασυνοριακό Πρόγραμμα Εδαφικής Συνεργασίας «Ελλάδα-Αλβανία» για την περίοδο 2007-2013. Απόφαση Νο C(2008)4708/5-09-2008 της Ευρωπαϊκής Επιτροπής.

34) Το Π.Δ.Ε της Περιφέρειας Ηπείρου και ειδικότερα τη ΣΑΕΠ 318/8 στην οποία θα περιληφθεί το ανωτέρω έργο.



ΠΕΡΙΦΕΡΕΙΑ ΗΠΕΙΡΟΥ

ΕΥΡΩΠΑΙΚΗ ΕΝΩΣΗ

35) Την με αριθ.33/1463/18-11-2013 απόφαση της Οικονομικής Επιτροπής της Περιφέρειας Ηπείρου.

36) Κάθε άλλη Νομοθετική Διάταξη, η οποία εξειδικεύει και εφαρμόζει τα ανωτέρω.

1.3 ΑΝΤΙΚΕΙΜΕΝΟ ΤΟΥ ΕΡΓΟΥ – ΠΡΟΔΙΑΓΡΑΦΕΣ

Βασικός στόχος του προγράμματος είναι η δημιουργία ενός σταθερού δικτύου θεματικού και εναλλακτικού τουρισμού στη διασυνοριακή περιοχή Ελλάδας - Αλβανίας (TAT Network). Το δίκτυο αυτό θα βασίζεται στην ενίσχυση και προώθηση της πλούσιας πολιτιστικής και περιβαλλοντικής κληρονομιάς των εμπλεκόμενων περιοχών, επικεντρώνοντας στη δημιουργία ερμηνευτικών μέσων για τους επισκέπτες. Περιοχή του έργου είναι η ευρεία λεκάνη του Αώου ποταμού και των παραποτάμων του καθώς και του Βοϊδομάτη, του Σαρανταπόρου και του Δρίνου που εκτείνονται και στις δύο χώρες. Ειδικότερα, το πρόγραμμα θα λάβει χώρα στους δήμους Κόνιτσας, Ζαγορίου και Πωγωνίου στην Ελλάδα και στους δήμους Petran, Lenxhuri και Rogon στην Αλβανία. Οι εμπλεκόμενες περιοχές του προγράμματος έχουν πολλά κοινά –ιστορικά, πολιτιστικά, πολιτισμικά και περιβαλλοντικά – χαρακτηριστικά και χαίρουν ανεκτίμητης πολιτιστικής και οικολογικής αξίας. Συγκεκριμένα, πολλά από τα χωριά αυτά βρίσκονται υπό ειδικό καθεστώς εξαιτίας της παραδοσιακής τους αρχιτεκτονικής και έχουν χαρακτηριστεί ως παραδοσιακοί οικισμοί. Επίσης, υπάρχει πληθώρα από μοναστήρια, εκκλησίες, πέτρινα γεφύρια τα οποία αποτελούν πολιτιστικά μνημεία. Από την άλλη, το περιβάλλον είναι πολύ πλούσιο με σπάνια είδη χλωρίδας και πανίδας. Μεγάλο μέρος της περιοχής συμπεριλαμβάνεται στο δίκτυο Natura 2000, πιστοποιώντας έτσι, την περιβαλλοντική της αξία. Ένα σημαντικό κομμάτι της περιοχής του έργου προσδιορίζεται μέσα στο Γεωπολιτικό πάρκο του Βίκου- Αώου. Το δίκτυο των Γεωπολιτικών πάρκων σε παγκόσμιο και ευρωπαϊκό επίπεδο βρίσκεται υπό την αιγίδα της Unesco και προωθεί τη γεωλογική, περιβαλλοντική και πολιτισμική κληρονομιά. Ως εκ τούτου, καθίσταται σαφές ότι ολόκληρη η περιοχή είναι ιδιαίτερος «ευλογημένη» με σπάνια και μοναδικά στοιχεία που προκαλούν μεγάλο ενδιαφέρον σε επισκέπτες με προτιμήσεις σε εξειδικευμένα είδη τουρισμού. Ο εναλλακτικός και θεματικός τουρισμός στην περιφέρεια του προγράμματος μπορεί να βασισθεί σε πολιτιστικές και φυσικές πηγές: στην αρχιτεκτονική της περιοχής και τα αρχιτεκτονικά της οικοδομήματα (πέτρινα γεφύρια, σπίτια, αρχοντικά), σε θρησκευτικούς χώρους (εκκλησίες, μοναστήρια), σε πολιτιστικά δρώμενα και παραδοσιακά φεστιβάλ (παραδοσιακή μουσική, χοροί, τραγούδια). Πολυάριθμες είναι επίσης, και οι δραστηριότητες που σχετίζονται με τη φύση: ορειβασία, αναρριχήσεις, ράφτινγκ, καγιάκ, jeep crossing, παρατήρηση πουλιών, ψάρεμα, φυσικό παρατηρητήριο, βοτανολογία, spa και ιαματικές πηγές, σπηλαιολογία και πολλά άλλα. Πέρα, όμως, από την υπέροχη δυναμική της περιοχής, δεν υπήρξε ποτέ συλλογική- συντονισμένη προσπάθεια για να αναπτυχθεί ο θεματικός και εναλλακτικός τουρισμός. Οι βασικοί στόχοι από τη δημιουργία



ΠΕΡΙΦΕΡΕΙΑ ΗΠΕΙΡΟΥ

ΕΥΡΩΠΑΙΚΗ ΕΝΩΣΗ

και εδραίωση ενός σταθερού δικτύου θεματικού και εναλλακτικού τουρισμού (TAT Network) είναι να μετατραπούν αυτές οι περιοχές- ιδιαίτερα επειδή είναι κοντά στα σύνορα αλλά και επειδή εκτείνονται και στις δύο χώρες- σε ένα διάσημο τουριστικό προορισμό. Η οργάνωση του δικτύου θα διέπεται από το πνεύμα της προσέλκυσης επισκεπτών με ιδιαίτερα ενδιαφέροντα. Ο επισκέπτης θα έχει τη δυνατότητα σε κάθε πληροφοριακό κέντρο (ICs) να καθοδηγηθεί μέσα από ένα λειτουργικό δίκτυο και να ενημερωθεί για αξιόλογα στοιχεία της περιοχής ή ενός συγκεκριμένου μονοπατιού.

1.3.1 Σκοπιμότητα του Έργου

Σκοπός του προκηρυχθέντος έργου είναι η ανάδειξη αναδόχου, ο οποίος θα αναλάβει την υλοποίηση των παρακάτω πακέτων εργασίας:

Πακέτο Εργασίας 1: εξοπλισμός, δημιουργία ερμηνευτικών πινακίδων

Το Πακέτο Εργασίας 1 αφορά το σχεδιασμό, την κατασκευή και την τοποθέτηση πινακίδων για τις πέντε (5) ερμηνευτικές διαδρομές του έργου. Οι πινακίδες θα τοποθετηθούν σε επιλεγμένες θέσεις (π.χ θέσεις θέας, παρατηρητήρια, σημεία ενδιαφέροντος). Σκοπό έχουν την ενημέρωση και ευαισθητοποίηση του επισκέπτη για αξιόλογα στοιχεία του φυσικού και ανθρωπογενούς περιβάλλοντος ώστε να αντιληφθεί την αξία της περιοχής, καθώς επίσης και την ανάδειξη των ιδιαίτερων γνωρισμάτων ενός μονοπατιού ή μιας προστατευμένης περιοχής γενικότερα. Τα χαρακτηριστικά των πινακίδων θα πρέπει να είναι σύμφωνα με τις προδιαγραφές του Φορέα Διαχείρισης των Εθνικών Δρυμών Βίκου-Αώου και Πίνδου.

Πακέτο Εργασίας 2: παροχή εξοπλισμού για ενημερωτικό υλικό

Το Πακέτο Εργασίας 2 αφορά την κατασκευή εκθεματικών επιφανειών για 2 φορητές εκθέσεις προβολής και την κατασκευή μιας σταθερής έκθεσης παρουσίασης των διαδρομών του έργου

Η τεχνική περιγραφή των δράσεων που θα αναλάβει να υλοποιήσει ο Ανάδοχος παρατίθεται στη συνέχεια.

1.3.2 Τεχνική Περιγραφή του Έργου

Το ΠΕΙ περιλαμβάνει την κατασκευή πινακίδων τριών (3) κατηγοριών/τύπων, συνολικά εβδομήντα εννέα (79) τεμαχίων για τις πέντε (5) ερμηνευτικές διαδρομές του έργου Ne.T.Routes.

Συγκεκριμένα, το υπόεργο αφορά:

1. Το σχεδιασμό πινακίδων με βάση τις συγκεκριμένες προδιαγραφές
2. Την κατασκευή πινακίδων με βάση τις συγκεκριμένες προδιαγραφές



ΠΕΡΙΦΕΡΕΙΑ ΗΠΕΙΡΟΥ

ΕΥΡΩΠΑΙΚΗ ΕΝΩΣΗ

3. Την τοποθέτηση πινακίδων με βάση τις συγκεκριμένες προδιαγραφές (στα σημεία τοποθέτησης ορισμένων πινακίδων ενδεχομένως να μην είναι δυνατή η πρόσβαση με όχημα).
4. Το περιεχόμενο της κάθε μιας πινακίδας θα δοθεί στον ανάδοχο από την αναθέτουσα αρχή σε συνεννόηση με την ΗΠΕΙΡΟΣ Α.Ε

Το ΠΕ2 περιλαμβάνει την κατασκευή εκθεσιακών επιφανειών για δύο (2) φορητές εκθέσεις προβολής των διαδρομών του έργου Ne.T.Routes.

Συγκεκριμένα, το υποέργο αφορά:

1. Το σχεδιασμό των εκθεματικών επιφανειών κατόπιν πρότασης του υποψηφίου αναδόχου και σε συνεννόηση με την αναθέτουσα αρχή και την ΗΠΕΙΡΟΣ Α.Ε
2. Την κατασκευή των εκθεματικών επιφανειών από υλικά και με μεθόδους που θα προτείνει ο υποψήφιος ανάδοχος
3. Το περιεχόμενο της κάθε μιας εκθεματικής επιφάνειας θα δοθεί στον ανάδοχο από την αναθέτουσα αρχή σε συνεννόηση με την ΗΠΕΙΡΟΣ Α.Ε

Αναλυτικότερα:

Π.Ε1: ΓΙΑ ΤΗΝ ΚΑΤΑΣΚΕΥΗ ΠΙΝΑΚΙΔΩΝ ΤΡΙΩΝ (3) ΚΑΤΗΓΟΡΙΩΝ/ΤΥΠΩΝ, ΣΥΝΟΛΙΚΑ ΕΒΔΟΜΗΝΤΑ ΕΝΝΙΑ (79) ΤΕΜΑΧΙΩΝ ΓΙΑ ΤΙΣ ΠΕΝΤΕ (5) ΕΡΜΗΝΕΥΤΙΚΕΣ ΔΙΑΔΡΟΜΕΣ ΤΟΥ ΕΡΓΟΥ Ne.T Routes

Τα χαρακτηριστικά των πινακίδων είναι σύμφωνα με τις προδιαγραφές του Φορέα Διαχείρισης των Εθνικών Δρυμών Βίκου-Αωού και Πίνδου.

ΚΑΤΗΓΟΡΙΑ	ΚΩΔΙΚΟΣ*	ΤΕΜΑΧΙΑ
ΜΙΚΡΟ ΚΑΙ ΨΗΛΟ ΑΝΑΛΟΓΙΟ	Δ2	60
ΚΑΤΑΚΟΡΥΦΗ ΠΙΝΑΚΙΔΑ ΜΙΚΡΟΥ ΜΕΓΕΘΟΥΣ	Δ4	14
ΜΕΓΑΛΟ ΑΝΑΛΟΓΙΟ	Δ1	5
ΣΥΝΟΛΟ		79

ΠΙΝΑΚΙΔΑ ΤΥΠΟΥ Δ1: Μεγάλο αναλόγιο (5τεμάχια)



ΠΕΡΙΦΕΡΕΙΑ ΗΠΕΙΡΟΥ

ΕΥΡΩΠΑΙΚΗ ΕΝΩΣΗ

Μεταλλικός κορμός αποτελούμενος από δύο ορθοστάτες ύψους 90 εκατοστών με διατομή 150*50*2,5 χιλιοστά. Ο μεταλλικός κορμός φέρει πτερύγια από λάμες πάχους 4 χιλιοστών, όπου στερεώνεται η ξύλινη βάση της πινακίδας με μεταλλικούς αποστάτες μήκους 3 εκατοστών. Οι μεταλλικοί αποστάτες είναι ενσωματωμένοι στα πτερύγια στήριξης. Το σύνολο του κορμού βάφεται με βαφή “direct to metal” χρώματος γκρι-ανθρακί. Ο κορμός εδράζεται με μεταλλικές πλάκες πάχους 5 χιλιοστών διαστάσεων 25*20 εκατοστά και θεμελιώνεται σε πέλμα από οπλισμένο σκυρόδεμα διαστάσεων 95*40*20 εκατοστά (ύψος) σε βάθος 10 εκατοστά κάτω από την επιφάνεια του εδάφους.

Η ξύλινη βάση έχει διαστάσεις 128*75 εκατοστά με 4,5 εκατοστά πάχος. Κατασκευάζεται από μασίφ ξύλο ιρόκο πρεσσαρισμένο σε τρεις στρώσεις για την αποφυγή σκεβρωμάτων. Επί της ξύλινης βάσης προσκολλείται φύλλο ανοδιωμένου αλουμινίου διαστάσεων 120*60 εκατοστά και πάχους 1 χιλιοστού με ψηφιακή εκτύπωση. Η εφαρμογή επί της ξύλινης βάσης γίνεται πρεσσαριστά με κόλλα PUR-Prepolymer ενός συστατικού.

Παρατίθενται παρακάτω στοιχεία και προδιαγραφές για την ψηφιακή εκτύπωση σε αλουμίνιο, τις βαφές ρητίνης με οξείδια σιδήρου και “direct to metal” και την κόλλα PUR-Prepolymer ενός συστατικού.

ΠΙΝΑΚΙΔΑ ΤΥΠΟΥ Δ2: Μικρό και ψηλό αναλόγιο (60 τεμάχια)

Μεταλλικός κορμός αποτελούμενος από 1 ορθοστάτη ύψους 110 εκατοστών με διατομή 80*80*2,5 χιλιοστά. Ο μεταλλικός κορμός φέρει πτερύγια από λάμες πάχους 4 χιλιοστών, όπου στερεώνεται η ξύλινη βάση της επιγραφής με μεταλλικούς αποστάτες μήκους 3 εκατοστών. Οι μεταλλικοί αποστάτες είναι ενσωματωμένοι στα πτερύγια στήριξης. Το σύνολο του κορμού βάφεται με βαφή “direct to metal” χρώματος γκρι-ανθρακί. Ο κορμός θεμελιώνεται σε πέλμα από οπλισμένο σκυρόδεμα διαστάσεων 40*40*20 εκατοστά (ύψος) έναστο, σε βάθος 10 εκατοστά κάτω από την επιφάνεια του εδάφους.

Η ξύλινη βάση έχει διαστάσεις 66*36 εκατοστά με 3 εκατοστά πάχος. Κατασκευάζεται από μασίφ ξύλο ιρόκο πρεσσαρισμένο σε τρεις στρώσεις για την αποφυγή σκεβρωμάτων. Επί της ξύλινης βάσης προσκολλείται φύλλο ανοδιωμένου αλουμινίου διαστάσεων 55*30 εκατοστά και πάχους 1 χιλιοστού με ψηφιακή εκτύπωση. Η εφαρμογή επί της ξύλινης βάσης γίνεται πρεσσαριστά με κόλλα PUR-Prepolymer ενός συστατικού.

Παρατίθενται παρακάτω στοιχεία και προδιαγραφές για την ψηφιακή εκτύπωση σε αλουμίνιο, τις βαφές ρητίνης με οξείδια σιδήρου και “direct to metal” και την κόλλα PUR-Prepolymer ενός συστατικού.

ΠΙΝΑΚΙΔΑ ΤΥΠΟΥ Δ4: Κατακόρυφη πινακίδα μικρού μεγέθους (14 τεμάχια)



ΠΕΡΙΦΕΡΕΙΑ ΗΠΕΙΡΟΥ

ΕΥΡΩΠΑΙΚΗ ΕΝΩΣΗ

Μεταλλικός κορμός αποτελούμενος από 2 ορθοστάτες ύψους 235 εκατοστών με διατομή 80*40*2,5 χιλιοστά. Ο μεταλλικός κορμός φέρει πτερύγια από λάμες πάχους 4 χιλιοστών, όπου στερεώνεται η ξύλινη βάση της επιγραφής με μεταλλικούς αποστάτες μήκους 3 εκατοστών. Οι μεταλλικοί αποστάτες είναι ενσωματωμένοι στα πτερύγια στήριξης. Το σύνολο του κορμού βάφεται με βαφή “direct to metal” χρώματος γκρι-ανθρακί. Οι ορθοστάτες πακτώνονται κατά 50 απευθείας στο έδαφος.

Η ξύλινη βάση έχει διαστάσεις 58*94 εκατοστά με 3 εκατοστά πάχος. Κατασκευάζεται από μασίφ ξύλο ιρόκο πρεσσαρισμένο σε τρεις στρώσεις για την αποφυγή σκεβρωμάτων. Επί της ξύλινης βάσης προσκολλείται φύλλο ανοδιωμένου αλουμινίου διαστάσεων 50*80 εκατοστά και πάχους 1 χιλιοστού με ψηφιακή εκτύπωση. Η εφαρμογή επί της ξύλινης βάσης γίνεται πρεσσαριστά με κόλλα PUR-Prepolymer ενός συστατικού.

Παρατίθενται παρακάτω στοιχεία και προδιαγραφές για την ψηφιακή εκτύπωση σε αλουμίνιο, τις βαφές ρητίνης με οξειδία σιδήρου και “direct to metal” και την κόλλα PUR-Prepolymer ενός συστατικού.

ΣΤΟΙΧΕΙΑ ΚΑΙ ΠΡΟΔΙΑΓΡΑΦΕΣ ΥΛΙΚΩΝ ΚΑΤΑΣΚΕΥΗΣ ΠΙΝΑΚΙΩΝ

- **Βαφές ρητίνης με οξειδία σιδήρου:** Βαφές γρήγορου στεγνώματος οξειδίου του σιδήρου ενός συστατικού, χρώματος γκρι- ανθρακί που βασίζεται σε φυσική ρυτίνη και σε πύγμεντα σιδήρου με πέρλα. Η βαφή πρέπει να προσφέρει καλή πρόσφυση σε γυμνή λαμαρίνα ακόμη και χωρίς αστάρι. Να είναι ανθεκτική στη διάβρωση και στις έντονες καιρικές συνθήκες. Προτείνεται το χρώμα 7-620 της εταιρείας Selemix ή παρεμφερές. Εφαρμόζεται σε δύο χέρια με ενδιάμεση αναμονή 10 λεπτών σε συνθήκες +20 C. Έχει πολύ εύκολο στέγνωμα . Η εφαρμογή γίνεται με πινέλο ή με αεροσυμπιεστή («πιστόλι»).
- **Βαφές “direct to metal”:** Η βαφή πρέπει να είναι υψηλών αντοχών στις εξωτερικές συνθήκες και να είναι εφαρμόσιμη με αεροσυμπιεστή («πιστόλι»), ρολό ή πινέλο και να εφαρμόζεται απευθείας στις επιφάνειες προς βαφή χωρίς αστάρωμα. Η βαφή, επίσης, πρέπει να:
 - Είναι σύστημα ενός σταδίου,
 - Επιτυγχάνει μεγάλο πάχος φιλμ (έως 300 μικρά υγρό φιλμ),
 - μπορεί να εφαρμοσθεί με τις μεθόδους ψεκασμού airless, air assisted airless, συμβατικά ή HVLP,
 - έχει καλή πρόσφυση σε διάφορες επιφάνειες, όπως γυμνή λαμαρίνα, αλουμίνιο, γαλβανισμένη λαμαρίνα, πολυεστέρας



ΠΕΡΙΦΕΡΕΙΑ ΗΠΕΙΡΟΥ

ΕΥΡΩΠΑΙΚΗ ΕΝΩΣΗ

- έχει υψηλή καλυπτικότητα
- έχει επιλογές χρωματολογίου RAL
- έχει περιεκτικότητα σε VOC του έτοιμου προς χρήση προϊόντος λιγότερη από 420γ/λ. Η βαφή θα εφαρμοσθεί σε δύο χέρια.

➤ **Ψηφιακές εκτυπώσεις σε αλουμίνιο:** Οι ψηφιακές εκτυπώσεις πρέπει να πραγματοποιηθούν με εκτυπωτή τεχνολογίας UV κατάλληλο για επιφάνεια ανοδιωμένου αλουμινίου. Η εκτύπωση οφείλει να είναι πιστοποιημένη για εξωτερική τοποθέτηση και αδιάβροχη χωρίς τη μετέπειτα πλαστικοποίηση ή βερνίκωμα (lamination). Για την εκτύπωση κειμένου σε ανοδιωμένο αλουμίνιο, η εκτύπωση πρέπει να έχει απόλυτη ακρίβεια και ευκρίνεια στις ακμές των γραμμμάτων, ακόμα και στην εκτύπωση των μικρότερων δυνατών γραμματοσειρών μέσω κατάλληλης τεχνολογίας (π.χ τύπου Quadro Argray (τετραχρωμία) και ελεγχόμενης droplet geometry (γεωμετρίας με ταυτόχρονο ψεκασμό σταγονιδίων) . Το ίδιο ισχύει και στην απαίτηση για μέγιστη ευκρίνεια σε εκτύπωση εκτύπωσης χαρτών. Στην εκτύπωση χρωμάτων απαιτείται ανάλυση έως και 400- 600dpi (φωτογραφική ποιότητα με ευρεία γκάμα χρωμάτων και διαβαθμίσεων). Τα χρησιμοποιούμενα μελάνια πρέπει να είναι μελάνια UV, άοσμα, χωρίς βαρέα μέταλλα, φιλικά προς το περιβάλλον. Να είναι τύπου «VOC-free» χωρίς την ένδειξη N της EEC (Ευρωπαϊκής Οικονομικής Ένωσης) που αναφέρεται στους κινδύνους για το περιβάλλον, των χημικών που συνθέτουν τα μελάνια. Πρέπει επίσης να είναι και ανθεκτικά στο χρόνο και την έκθεση στις καιρικές συνθήκες και την απευθείας έκθεση σε ηλιακό φως. Επίσης, να έχουν μεγάλη προσκόλληση στο υλικό, ανεξάρτητα αν αυτό είναι πορώδες ή όχι.

➤ **Κόλλα PUR-Prepolymer ενός συστατικού:** Κόλλα χωρίς φορμαλδεϋδη ή διαλύτη με υψηλό βαθμό σκληρότητας για υψηλής ποιότητας συγκόλληση σε πολλά υλικά, κατάλληλη για συγκόλληση αλουμινίου – ξύλου. Σκληραίνει με την υγρασία . Τηρεί τις προδιαγραφές αντοχής D4 κατά DIN EN204/205. Τηρεί τις προδιαγραφές αντοχής σε θερμοκρασία κατά Watt 91>7N/mm² και η HPT93 περίπου +120 °C. Η εφαρμογή πραγματοποιείται κατά κανόνα μονόπλευρα ως γραμμή απευθείας από το φυσίγγιο και απλώνεται αν χρειασθεί με σπάτουλα. Χρώμα μετά την εφαρμογή: ελεφαντόδοντο. Θερμοκρασία εφαρμογής: >10 °C . Ανοικτός χρόνος σε +20%50% σχετική υγρασία (min): 14-16. Χρόνος πρεσαρίσματος σε +20 °C (min): 45-56. Σε υλικά με κλειστούς πόρους και υγρασία ξύλου <8% πρέπει να ψεκαστεί ή η εφαρμοσμένη κόλλα ή το υλικό συγκόλλησης με νερό. Προσοχή στο πρεσαρίσμα. Πυκνότητα +20 °C (g/cm³): 1.2.



ΠΕΡΙΦΕΡΕΙΑ ΗΠΕΙΡΟΥ

ΕΥΡΩΠΑΙΚΗ ΕΝΩΣΗ

Παραδοτέο: σχεδιασμός, κατασκευή, τοποθέτηση και περιεχόμενο, απολύτως σύμφωνο με τις ανωτέρω προδιαγραφές, εβδομήντα εννιά (79) πινακίδων.

ΠΕ2: ΓΙΑ ΤΗΝ ΚΑΤΑΣΚΕΥΗ ΕΚΘΕΣΙΑΚΩΝ ΕΠΙΦΑΝΕΙΩΝ ΓΙΑ ΔΥΟ(2) ΦΟΡΗΤΕΣ ΕΚΘΕΣΕΙΣ ΠΡΟΒΟΛΗΣ ΚΑΙ ΣΤΑΘΕΡΗΣ ΕΚΘΕΣΗΣ ΤΩΝ ΔΙΑΔΡΟΜΩΝ ΤΟΥ ΕΡΓΟΥ Ne.T. Routes

ΤΥΠΟΣ ΕΚΘΕΜΑΤΟΣ	ΠΡΟΤΕΙΝΟΜΕΝΕΣ ΔΙΑΣΤΑΣΕΙΣ	ΤΕΜΑΧΙΑ	ΠΑΡΑΤΗΡΗΣΕΙΣ
Εκθεματική επιφάνεια τύπου banner για φορητή έκθεση	Υ: 1.80, Π:0.90	16	Πρόκειται για 2 εκθέσεις από 8 εκθεματικές επιφάνειες η κάθε μία

Παραδοτέο: 2 εκθέσεις από 8 εκθεματικές επιφάνειες η κάθε μία, σύνολο δέκα έξι (16).

«Σταθερή Έκθεση Παρουσίασης των Διαδρομών Net- Routes»

(Έκθεση “Γεωπάρκο” στο Κέντρο Πληροφόρησης Κλειδωνιάς)

Η σταθερή έκθεση θα γίνει σε 2 φάσεις. Στην α φάση ο ανάδοχος θα υλοποιήσει τη γραφιστική παρουσίαση των εκθεμάτων και αφού λάβει υπόψη τις παρατηρήσεις της αναθέτουσας αρχής σε συνεννόηση με την ΗΠΕΙΡΟΣ ΑΕ και κάνει τις ανάλογες τροποποιήσεις/ προσαρμογές θα προχωρήσει στη β φάση υλοποίησης που περιλαμβάνει τις συνολικές κατασκευές και την τοποθέτηση της έκθεσης.

Υπάρχει ενδεχόμενο να γίνουν μικρές αλλαγές στις διαστάσεις των εκθεματικών επιφανειών.

Το υποέργο περιλαμβάνει την κατασκευή και την τοποθέτηση της έκθεσης επί τόπου στον εκθεσιακό χώρο.

ΕΜΒΑΔΟΝ ΧΩΡΟΥ: 15,10 τ.μ.

Περιγραφή Κατασκευών και Υλικών:

Η έκθεση διαμορφώνεται με τρεις τύπους πάνελ σύμφωνα με το σχέδιο γενικής κάτοψης. Η εγκατάσταση φωτίζεται με φωτιστικά σώματα ράγας οροφής.

Επιτοίχιο πάνελ νο 1 (τεμ. 4):

Διαστάσεις: σύμφωνα με το επισυναπτόμενο σχέδιο.

Κάθε πάνελ αποτελείται από ένα τελάρο στήριξης που λειτουργεί ως αποστάτης από τον τοίχο και μία εκτυπωμένη επιφάνεια.



ΠΕΡΙΦΕΡΕΙΑ ΗΠΕΙΡΟΥ

ΕΥΡΩΠΑΙΚΗ ΕΝΩΣΗ

Το τελάρο στήριξης είναι ξύλινο και κατασκευάζεται από μασίφ ξύλο διατομής 80X80 χιλ. Η περιμετρική ορατή επιφάνεια βάφεται με λάκα σε χρώμα ανάλογο με τα χρώματα της έκθεσης (κατά προτίμηση γκρι σκούρο). Το τελάρο στερεώνεται επί του τοίχου με στριφόνια σε πλαστικά UPAT.

Η εκτυπωμένη επιφάνεια είναι επιφάνεια MDF πάχους 12 χιλ. με απευθείας εκτύπωση επί της επιφάνειας του MDF. Η εκτυπωμένη επιφάνεια στερεώνεται επί του τελάρου σύμφωνα με τα σχέδια με ξυλόβιδες τύπου ALLEN με ροδέλα μικρής διαμέτρου.

Το σόκορο της εκτυπωμένης επιφάνειας χρωματίζεται ανάλογα με την εκτύπωση.

Επιδαπέδιο πάνελ νο 2 – αναρτημένο πάνελ με ποδαρικά (τεμ. 2)

Διαστάσεις: σύμφωνα με το επισυναπτόμενο σχέδιο.

Αποτελείται από κατασκευή-βάση μορφής ανοικτού Λ που εδράζεται στο δάπεδο με μεταλλικά πόδια και εκτυπωμένες επιφάνειες.

Η βάση κατασκευάζεται από MDF πάχους 20 χιλ. και βάφεται με λάκα σε χρώμα ανάλογο με τα χρώματα της έκθεσης. Οι δύο πλευρές του Λ διαμορφώνονται με γωνία 135ο. Κάθε βάση στηρίζεται σε τρία μεταλλικά πόδια που προεξέχουν 10 εκ. από το κάτω μέρος της βάσης, ώστε το ξύλινο μέρος να μην έρχεται σε επαφή με το έδαφος. Τα μεταλλικά πόδια αποτελούνται από σωλήνες Φ32 χιλ., καταλήγουν σε μεταλλικές πλάκες πάχους 5 χιλ και διαμέτρου Φ160, στερεώνονται στο πίσω μέρος της κατασκευής (για τον λόγο αυτό χρησιμοποιείται MDF πάχους 20 χιλ.) και βάφονται σε χρώμα ανάλογο με τα χρώματα της έκθεσης (κατά προτίμηση γκρι σκούρο).

Στο εσωτερικό του Γ προσαρμύζονται οι εκτυπωμένες επιφάνειες σύμφωνα με το σχέδιο.

Η εκτυπωμένες επιφάνειες είναι επιφάνειες MDF πάχους 12 χιλ με απευθείας εκτύπωση επί της επιφάνειας του MDF. Η εκτυπωμένη επιφάνεια στερεώνεται επί της βάσης με ξυλόβιδες τύπου ALLEN με ροδέλα μικρής διαμέτρου.

Το σόκορο της εκτυπωμένης επιφάνειας χρωματίζεται ανάλογα με την εκτύπωση

Επιδαπέδιο πάνελ νο 3 – περίοπτο διαχωριστικό (τεμ. 1)

Διαστάσεις: σύμφωνα με το επισυναπτόμενο σχέδιο.

Αποτελείται από κατασκευή-βάση μορφής ανοικτού Γ που εδράζεται ελεύθερα στο δάπεδο και εκτυπωμένες επιφάνειες.



ΠΕΡΙΦΕΡΕΙΑ ΗΠΕΙΡΟΥ

ΕΥΡΩΠΑΙΚΗ ΕΝΩΣΗ

Η βάση κατασκευάζεται από MDF πάχους 16 χιλ. και βάφεται με λάκα σε χρώμα ανάλογο με τα χρώματα της έκθεσης. Στην εξωτερική πλευρά, στην ένωση των δύο πλευρών του Γ διαμορφώνεται σκοτία 3 X 3 εκ. Το κάτω μέρος της βάσης επενδύεται περιμετρικά με φύλλο ανοδιωμένου αλουμινίου πλάτους 10 εκ.

Στο εσωτερικό του Γ προσαρμόζονται οι εκτυπωμένες επιφάνειες σύμφωνα με το σχέδιο.

Η εκτυπωμένες επιφάνειες είναι επιφάνειες MDF πάχους 12 χιλ με απευθείας εκτύπωση επί της επιφάνειας του MDF. Η εκτυπωμένη επιφάνεια στερεώνεται επί της βάσης με ξυλόβιδες τύπου ALLEN με ροδέλα μικρής διαμέτρου.

Το σόκορο της εκτυπωμένης επιφάνειας χρωματίζεται ανάλογα με την εκτύπωση

Στο εξωτερικό μέρος της βάσης και στο μικρό σκέλος του Γ επικολλώνται ανάγλυφα γράμματα από MDF ή έγχρωμο πλεξιγκλάς κομμένα με παντογράφο ή ανάλογο μηχανικό μέσο που σχηματίζουν την λέξη "ΓΕΩΠΑΡΚΟ" (η γραμματοσειρά και τα χρώματα είναι ανάλογα με τις γραφιστικές επιλογές της έκθεσης).

Εγκατάσταση φωτισμού

Αποτελείται από ροηφόρο ράγα οροφής (Α) σε τρία στελέχη των 2,0 και 2,5 μ. σύμφωνα με το σχέδιο και φωτιστικά σώματα ράγας (Β).

Α. Ροηφόρος Ράγα (συνολικό μήκος 6,5 μ.)

Ράγα εξωτερική κατασκευασμένη από αλουμίνιο ανοδιωμένο, 3 φάσεων GLOBAL κατάλληλη για στήριξη κάθε τύπου φωτιστικού με αντάπτορα τριφασικό. Η ράγα να πληροί τις προδιαγραφές EN60570 και να έχει πιστοποίηση από τον ευρωπαϊκό οργανισμό VDE ή ισοδύναμο, για φορτίο 16Α ανά φάση (3X16Α). Οι αγωγοί που διατρέχουν κατά μήκος της ράγας να είναι κατασκευασμένοι από χαλκό ορθογώνιας διατομής και να είναι μονωμένοι μεταξύ τους.

Β. Φωτιστικά σώματα ράγας (τεμ. 7)

Φωτιστικό ράγας τύπου spot για λαμπτήρα αλογόνου QR111 50W 12, κατάλληλο για τοποθέτηση σε ράγα 3 φάσεων GLOBAL. Το σώμα του φωτιστικού να είναι κατασκευασμένο από ατσάλι και αλουμίνιο με δυνατότητα κίνησης 90° στο κάθετο επίπεδο και 360° στο οριζόντιο επίπεδο. Το βάρος του φωτιστικού να είναι περίπου 1500 gr. Στον ηλεκτρικό αντάπτορα να περιλαμβάνεται ηλεκτρονικός μετασχηματιστής 230/12V 75W.

Λαμπτήρας:

Αλογόνου



ΠΕΡΙΦΕΡΕΙΑ ΗΠΕΙΡΟΥ	ΕΥΡΩΠΑΙΚΗ ΕΝΩΣΗ
Τύπος:	QR111 IRC
Ντουί:	G53
Κατανάλωση:	75W
Τάση:	12V
Δείκτης χρωματικής απόδοσης:	100Ra
Θερμοκρασία χρώματος:	3000oK
Κλάση Μονώσεως:	Κλάση II
Σήμα ποιότητας	CE, F conformity seal
Στο Παράρτημα III παρατίθενται η κάτοψη της έκθεσης και σχέδια των πάνελ	

1.3.3 Ανάλυση Προϋπολογισμού Δαπάνης

A) Προϋπολογισμός Έργου

Ο Προϋπολογισμός του Έργου ανέρχεται στο ποσό των **πενήντα τεσσάρων χιλιάδων ευρώ (54.000,00€)** συμπεριλαμβανομένου ΦΠΑ 23% .

B) Προϋπολογισμός Πακέτων Εργασίας

ΠΑΚΕΤΟ ΕΡΓΑΣΙΑΣ	ΠΡΟΥΠ/ΣΜΟΣ (ΜΕ Φ.Π.Α.)
1:ΚΑΤΑΣΚΕΥΗ ΠΙΝΑΚΙΔΩΝ ΤΡΙΩΝ (3) ΚΑΤΗΓΟΡΙΩΝ/ΤΥΠΩΝ, ΣΥΝΟΛΙΚΑ ΕΒΔΟΜΗΝΤΑ ΕΝΝΙΑ (79) ΤΕΜΑΧΙΩΝ ΓΙΑ ΤΙΣ ΠΕΝΤΕ(5) ΕΡΜΗΝΕΥΤΙΚΕΣ ΔΙΑΔΡΟΜΕΣ ΤΟΥ ΕΡΓΟΥ	35.000,00 €
2:ΚΑΤΑΣΚΕΥΗ ΟΧΤΩ (08) ΕΚΘΕΣΙΑΚΩΝ ΕΠΙΦΑΝΕΙΩΝ ΓΙΑ ΔΥΟ (2) ΦΟΡΗΤΕΣ ΕΚΘΕΣΕΙΣ ΠΡΟΒΟΛΗΣ ΚΑΙ ΣΤΑΘΕΡΗΣ ΕΚΘΕΣΗΣ ΠΑΡΟΥΣΙΑΣΗΣ ΤΩΝ ΔΙΑΔΡΟΜΩΝ	19.000,00 €
ΣΥΝΟΛΙΚΟ ΚΟΣΤΟΣ ΕΡΓΟΥ ΜΕ ΦΠΑ:	54.000,00 €

Η υλοποίηση των ανωτέρω παραδοτέων θα παρακολουθείται από την Επιτροπή Παρακολούθησης του έργου και θα αποδεικνύεται με την προσκόμιση όλων των απαιτούμενων δικαιολογητικών εκ μέρους του Αναδόχου (π.χ. αλληλογραφία, τιμολόγια,



ΠΕΡΙΦΕΡΕΙΑ ΗΠΕΙΡΟΥ

ΕΥΡΩΠΑΙΚΗ ΕΝΩΣΗ

συμφωνητικά και λοιπά παραστατικά). Η Αναθέτουσα Αρχή θα συνεργάζεται άμεσα με τον Ανάδοχο για τον αποτελεσματικό σχεδιασμό και την υλοποίηση των δράσεων για την επίτευξη των στόχων του έργου.

ΜΕΡΟΣ Β: ΓΕΝΙΚΟΙ ΚΑΙ ΕΙΔΙΚΟΙ ΟΡΟΙ ΤΟΥ ΔΙΑΓΩΝΙΣΜΟΥ

2.1. - ΓΕΝΙΚΕΣ ΠΡΟΫΠΟΘΕΣΕΙΣ ΣΥΜΜΕΤΟΧΗΣ

Όλοι οι όροι και οι απαιτήσεις της προκήρυξης είναι υποχρεωτικοί για τους προσφέροντες. Η μη τήρησή τους καθιστά απαράδεκτη μια προσφορά και την αποκλείει από περαιτέρω αξιολόγηση.

ΕΝΣΤΑΣΕΙΣ – ΠΡΟΣΦΥΓΕΣ

(Άρθρο 15, Π.Δ118/07)

Οι Προσφέροντες δικαιούνται να υποβάλουν ένσταση:

- α. κατά της Προκήρυξης του διαγωνισμού
- β. κατά της συμμετοχής Προσφέροντα στο διαγωνισμό και
- γ. κατά της νομιμότητας διενέργειας του διαγωνισμού.

Οι ενστάσεις υποβάλλονται εγγράφως στην Υπηρεσία Διενέργειας του διαγωνισμού, ως εξής:

α. Κατά της Προκήρυξης του διαγωνισμού, μέσα στο μισό του χρονικού διαστήματος από τη δημοσίευση της Προκήρυξης μέχρι την ημερομηνία διενέργειας. Η απόφαση περί αποδοχής ή απόρριψης της ένστασης, στην περίπτωση αυτή, εκδίδεται από την Αναθέτουσα Αρχή το αργότερο πέντε (5) εργάσιμες ημέρες πριν από την ημερομηνία διενέργειας.

β. Κατά της συμμετοχής Προσφέροντα στο διαγωνισμό ή κατά της νομιμότητας της διενέργειας ως προς τη διαδικασία παραλαβής και αποσφράγισης των προσφορών, κατά τη διάρκεια αποσφράγισης των προσφορών και μέχρι την επόμενη εργάσιμη ημέρα. Η ένσταση, στην περίπτωση αυτή, δεν επιφέρει αναβολή ή διακοπή του διαγωνισμού αλλά εξετάζεται κατά τη διαδικασία αξιολόγησης από την Επιτροπή Διαγωνισμού, η οποία γνωμοδοτεί σχετικά. Επί της ένστασης αποφασίζει η Υπηρεσία Διενέργειας. Η ένσταση κατά της συμμετοχής Προσφέροντα στο διαγωνισμό κοινοποιείται υποχρεωτικά, από τον ενιστάμενο, σ' αυτόν, κατά του οποίου στρέφεται, εντός δύο (2) ημερών από την υποβολή της.

γ. Κατά της νομιμότητας της διενέργειας του διαγωνισμού έως και την Κατακύρωση, μέσα σε χρονικό διάστημα τριών (3) εργασίμων ημερών από την έκδοση των σχετικών αποφάσεων. Η



ΠΕΡΙΦΕΡΕΙΑ ΗΠΕΙΡΟΥ

ΕΥΡΩΠΑΙΚΗ ΕΝΩΣΗ

ένσταση, στην περίπτωση αυτή, εξετάζεται από την Επιτροπή Διαγωνισμού, η οποία γνωμοδοτεί σχετικά. Επί της ένστασης αποφασίζει η Υπηρεσία Διενέργειας, το αργότερο σε δέκα (10) εργάσιμες ημέρες από την, κατά περίπτωση, λήξη της προθεσμίας υποβολής ενστάσεων. Η προθεσμία των δέκα (10) ημερών είναι δυνατό να παρατείνεται, σε εξαιρετικές περιπτώσεις, με απόφαση της Αναθέτουσα Αρχής.

δ. Εκτός των ανωτέρω περιπτώσεων, κατά της κατακυρωτικής απόφασης, όσον αφορά τη νομιμότητα και πληρότητα των δικαιολογητικών των άρθρων 6,8 και 8^α του Π.Δ. 118/07, μέσα σε χρονικό διάστημα τριών (3) εργάσιμων ημερών, αφότου ο ενδιαφερόμενος προμηθευτής έλαβε γνώση της ανωτέρω κατακυρωτικής απόφασης και των ως άνω δικαιολογητικών.

Η ένσταση αυτή κοινοποιείται υποχρεωτικά, εντός δύο (2) ημερών από την υποβολή της στον μειοδότη κατά του οποίου στρέφεται. Η ένσταση εξετάζεται από το αρμόδιο γνωμοδοτικό συλλογικό όργανο και το αποφασίζον όργανο εκδίδει την σχετική απόφαση του το αργότερο σε (10) δέκα εργάσιμες ημέρες από την λήξη της ανωτέρω τριημέρου προθεσμίας.

Οι Προσφέροντες δικαιούνται να υποβάλουν προσφυγή, κατά των αποφάσεων που επιβάλλουν οποιασδήποτε μορφής κυρώσεις σε βάρος τους, μέσα σε ανατρεπτική προθεσμία τριάντα (30) ημερών από την έκδοσή τους. Επί της προσφυγής αποφαινεται η Αναθέτουσα Αρχή, μετά από γνωμοδότηση της Επιτροπής Διαγωνισμού.

Για το παραδεκτό της άσκησης ένστασης, σύμφωνα με τις παραγράφους 1 και 2, προσκομίζεται παράβολο κατάθεσης υπέρ του Δημοσίου ποσού ίσου με το 0,10 επί τοις εκατό (0,10%) επί της προϋπολογισμένης αξίας του υπό προμήθεια είδους, το ύψος του οποίου δεν μπορεί να είναι μικρότερο των χιλίων (1.000) και μεγαλύτερο των πέντε χιλιάδων (5.000) ΕΥΡΩ. Το παράβολο αποτελεί δημόσιο έσοδο και καταχωρείται στον κωδικό αριθμό εισόδου (Κ.Α.Ε.) 3741 («παράβολα από κάθε αιτία»). Με κοινή απόφαση των Υπουργών Οικονομίας και Οικονομικών και Ανάπτυξης μπορεί να αναπροσαρμόζονται το ποσοστό του παράβολου και το ύψος των ανωτέρω ποσών.

ΓΕΝΙΚΕΣ ΑΡΧΕΣ

Στο διαγωνισμό γίνονται δεκτές οι προσφορές που είναι σύμφωνες με όλους τους όρους, τις προϋποθέσεις και τις προδιαγραφές της Προκήρυξης, όπως περιγράφεται στο άρθρο 20 του Π.Δ.118/07.

Προσφορές που, κατά την κρίση της Επιτροπής Διαγωνισμού, είναι αόριστες και ανεπίδεκτες εκτίμησης ή περιέχουν όρους αντίθετους προς την Προκήρυξη ή και αιρέσεις, χαρακτηρίζονται ως μη αποδεκτές και απορρίπτονται.



ΠΕΡΙΦΕΡΕΙΑ ΗΠΕΙΡΟΥ

ΕΥΡΩΠΑΙΚΗ ΕΝΩΣΗ

Τα έγγραφα της προσφοράς και της Σύμβασης, καθώς και όλη η σχετική αλληλογραφία που είναι δυνατό να απαιτηθεί κατά τη διάρκεια της διαδικασίας, συντάσσονται στην ελληνική γλώσσα.

ΑΙΤΗΣΗ - ΠΑΡΟΧΗ ΔΙΕΥΚΡΙΝΗΣΕΩΝ

Σε περίπτωση που οι παραλήπτες της Προκήρυξης διαπιστώσουν ότι το παραληφθέν αντίγραφο δεν είναι πλήρες, δικαιούνται να ζητήσουν από την Υπηρεσία Διενέργειας, νέο πλήρες αντίγραφο. Ενστάσεις κατά της νομιμότητας του διαγωνισμού με το αιτιολογικό της μη πληρότητας του παραληφθέντος αντιγράφου της Προκήρυξης, θα απορρίπτονται ως απαράδεκτες.

ΧΡΟΝΟΣ – ΤΟΠΟΣ ΔΙΕΝΕΡΓΕΙΑΣ

Ο διαγωνισμός θα διενεργηθεί στο κτίριο όπου στεγάζεται το διοικητήριο της Περιφέρειας Ηπείρου, Γενική Διεύθυνση Ανάπτυξης, Δ/ση Διά Βίου Μάθησης, Απασχόλησης, Εμπορίου και Τουρισμού, Τμήμα Τουρισμού, που εδρεύει στα Ιωάννινα, Πλατεία Πύρου 1, **την 27-11-2013, ημέρα Τετάρτη και ώρα 12.00 π.μ. στο γραφείο 142, ισόγειο.**

ΣΤΟΙΧΕΙΑ ΠΡΟΚΗΡΥΞΗΣ

ΠΕΡΙΕΧΟΜΕΝΑ ΠΡΟΚΗΡΥΞΗΣ

Η Προκήρυξη αυτή αποτελείται από:

- α. το Μέρος Α (Περιγραφή του έργου)
- β. το Μέρος Β (Γενικοί και ειδικοί όροι του διαγωνισμού)
- γ. τα Παραρτήματα Ι, ΙΙ και ΙΙΙ

ΣΤΟΙΧΕΙΑ ΣΥΜΜΕΤΟΧΗΣ

ΔΙΚΑΙΩΜΑ ΣΥΜΜΕΤΟΧΗΣ

Δικαίωμα συμμετοχής στο διαγωνισμό έχουν φυσικά ή νομικά πρόσωπα ή συνεταιρισμοί με αντικείμενο απασχόλησης, την παροχή συναφών, ως προς το αντικείμενο του παρόντος έργου Υπηρεσιών, που λειτουργούν νόμιμα στην Ελλάδα ή σε άλλο κράτος μέλος της Ευρωπαϊκής Ένωσης (Ε.Ε.) ή του Ευρωπαϊκού Οικονομικού Χώρου (Ε.Ο.Χ.) ή σε τρίτες χώρες που έχουν υπογράψει τη Συμφωνία Δημοσίων Συμβάσεων του Παγκόσμιου Οργανισμού Εμπορίου, η οποία κυρώθηκε με το νόμο 2513/1997.



ΠΕΡΙΦΕΡΕΙΑ ΗΠΕΙΡΟΥ

ΕΥΡΩΠΑΙΚΗ ΕΝΩΣΗ

Δικαίωμα συμμετοχής έχουν επίσης οι ενώσεις προσώπων (φυσικών ή νομικών) που υποβάλλουν κοινή προσφορά, με τις παρακάτω προϋποθέσεις:

- Ότι στην προσφορά αναγράφεται απαραίτητως το ποσοστό συμμετοχής κάθε προσώπου και το ειδικό μέρος του Έργου, με το οποίο θα ασχοληθεί στα πλαίσια της υλοποίησης του Έργου.
- Ότι όλα τα πρόσωπα της ένωσης καλύπτουν την απαίτηση της νόμιμης λειτουργίας τους στην Ελλάδα ή σε άλλο κράτος μέλος της Ε.Ε. ή του Ε.Ο.Χ. ή σε τρίτες χώρες, που έχουν υπογράψει τη Συμφωνία Δημοσίων Συμβάσεων του Παγκόσμιου Οργανισμού Εμπορίου.

Οι ενώσεις προσώπων δεν υποχρεούνται να περιβληθούν ορισμένη νομική μορφή για την υποβολή της προσφοράς τους. Ωστόσο, σε περίπτωση που το προκηρυσσόμενο με την παρούσα Έργο κατακυρωθεί σε ένωση προσώπων, η Αναθέτουσα Αρχή δικαιούται, εφ' όσον το θεωρήσει αναγκαίο για την ικανοποιητική εκτέλεση της Σύμβασης, να ζητήσει από την ένωση να περιβληθεί ορισμένη νομική μορφή και η ένωση, στην περίπτωση αυτή, υποχρεούται να το πράξει.

Τα φυσικά ή νομικά πρόσωπα ή ενώσεις απαιτείται να προσκομίσουν σχετικά δικαιολογητικά προκειμένου να αποδείξουν την εγγραφή τους σε επαγγελματικό ή εμπορικό μητρώο ή να προσκομίσουν ένορκη βεβαίωση ή πιστοποιητικό υπό τους όρους που προβλέπονται στη νομοθεσία της χώρας εγκατάστασής τους και σύμφωνα με τις σχετικές εφαρμοστέες διατάξεις της κοινοτικής και εθνικής νομοθεσίας περί δημοσίων συμβάσεων υπηρεσιών.

ΑΠΟΚΛΕΙΣΜΟΣ ΣΥΜΜΕΤΟΧΗΣ

Στον διαγωνισμό δεν γίνονται δεκτοί όσοι δεν καλύπτουν τις προϋποθέσεις της προηγούμενης παραγράφου και :

1. Όσοι αποκλείστηκαν τελεσίδικα από διαγωνισμούς για προμήθειες του Δημοσίου, με απόφαση της Γενικής Γραμματείας Εμπορίου του Υπουργείου Ανάπτυξης.
2. Όσοι απώλεσαν το δικαίωμα να συμμετέχουν σε δημόσιους διαγωνισμούς με απόφαση άλλης Δημόσιας Υπηρεσίας ή Ν.Π.Δ.Δ., Ν.Π.Ι.Δ. ή ΑΕ του Δημοσίου Τομέα γιατί δεν εκπλήρωσαν τις συμβατικές τους υποχρεώσεις.
3. Όσα φυσικά ή νομικά πρόσωπα του εξωτερικού έχουν υποστεί αντίστοιχες με τις παραπάνω κυρώσεις.
4. Οι ενώσεις προσώπων, σε περίπτωση που οποιαδήποτε από τις προϋποθέσεις αποκλεισμού της παραγράφου αυτής, ισχύει για ένα τουλάχιστον μέλος της.
5. Κάθε υποψήφιος εφόσον έχει εκδοθεί σε βάρος του τελεσίδικη καταδικαστική απόφαση που αφορά τα παρακάτω αδικήματα:



ΠΕΡΙΦΕΡΕΙΑ ΗΠΕΙΡΟΥ

ΕΥΡΩΠΑΙΚΗ ΕΝΩΣΗ

I. Συμμετοχή σε εγκληματική οργάνωση, όπως αυτή ορίζεται στο άρθρο 2 παράγραφος 1 της κοινής δράσης της 98/773/ΔΕΥ του Συμβουλίου.

II. Δωροδοκία, όπως αυτή ορίζεται αντίστοιχα στο άρθρο 3 της πράξης του Συμβουλίου της 26ης Μαΐου 1997 και στο άρθρο 3 παράγραφος 1 της κοινής δράσης 98/742/ΚΕΠΠΑ του Συμβουλίου.

III. Απάτη, κατά την έννοια του άρθρου 1 της σύμβασης σχετικά με την προστασία των οικονομικών συμφερόντων των Ευρωπαϊκών Κοινοτήτων.

IV. Νομιμοποίηση εσόδων από παράνομες δραστηριότητες, όπως ορίζεται στο άρθρο 1 της οδηγίας 91/308/ΕΟΚ του Συμβουλίου, της 10ης Ιουνίου 1991, για την πρόληψη χρησιμοποίησης του χρηματοπιστωτικού συστήματος για την νομιμοποίηση εσόδων από παράνομες δραστηριότητες.

ΣΤΟΙΧΕΙΑ ΚΑΙ ΔΙΚΑΙΟΛΟΓΗΤΙΚΑ ΣΥΜΜΕΤΟΧΗΣ

ΕΓΓΥΗΣΗ ΣΥΜΜΕΤΟΧΗΣ

Οι Προσφέροντες οφείλουν, με ποινή αποκλεισμού, μαζί με την προσφορά, να καταθέσουν Εγγύηση συμμετοχής τους στο διαγωνισμό, της οποίας το ποσό θα πρέπει να καλύπτει το 5% της συνολικής προϋπολογισθείσας δαπάνης του Έργου, συμπεριλαμβανομένου του Φ.Π.Α., δηλαδή ποσό **δύο χιλιάδες επτακόσια (2.700,00) ΕΥΡΩ** για το έργο.

Η εγγύηση συμμετοχής πρέπει να ισχύει για τουλάχιστον ένα (1) μήνα, μετά τη λήξη του χρόνου ισχύος της προσφοράς.

Η εγγύηση συμμετοχής επιστρέφεται στον Ανάδοχο μετά την κατάθεση της εγγύησης καλής εκτέλεσης, εντός πέντε (5) ημερών από την υπογραφή της σύμβασης, ενώ στους λοιπούς Προσφέροντες μέσα σε πέντε (5) εργάσιμες ημέρες από την ημερομηνία κοινοποίησης της απόφασης Κατακύρωσης.

Η εγγύηση συμμετοχής εκδίδεται από πιστωτικά ιδρύματα ή άλλα νομικά πρόσωπα που λειτουργούν νόμιμα στην Ελλάδα ή σε άλλο κράτος μέλος της Ευρωπαϊκής Ένωσης (Ε.Ε.) ή του Ευρωπαϊκού Οικονομικού Χώρου (Ε.Ο.Χ.) ή σε τρίτες χώρες που έχουν υπογράψει τη Συμφωνία Δημοσίων Συμβάσεων του Παγκόσμιου Οργανισμού Εμπορίου, η οποία κυρώθηκε με το νόμο 2513/1997 και έχουν, σύμφωνα με την νομοθεσία των κρατών αυτών, αυτό το δικαίωμα.

Εγγυήσεις που εκδίδονται σε άλλο κράτος, εκτός της Ελλάδας, θα συνοδεύονται από επίσημη μετάφρασή τους στην Ελληνική γλώσσα.



ΠΕΡΙΦΕΡΕΙΑ ΗΠΕΙΡΟΥ

ΕΥΡΩΠΑΙΚΗ ΕΝΩΣΗ

Η εγγύηση συμμετοχής πρέπει να περιέχει όλα τα αναγκαία στοιχεία, κατά την υποβολή της με την προσφορά, όπως αυτά αναφέρονται στο Άρθρο 25 του Π.Δ. 118/07.

ΔΙΚΑΙΟΛΟΓΗΤΙΚΑ ΣΥΜΜΕΤΟΧΗΣ

Τα δικαιολογητικά, που υποβάλει ο υποψήφιος ανάδοχος υποχρεωτικά και επί ποινή αποκλεισμού:

- i. την εγγυητική επιστολή συμμετοχής στο διαγωνισμό, σύμφωνα με τα οριζόμενα στην ανωτέρω παράγραφο και στο Άρθρο 25 του Π.Δ. 118/07.**
- ii. Υπεύθυνη δήλωση της παρ. 4 του άρθρου 8 του ν. 1599/1986 (Α'75), όπως εκάστοτε ισχύει, στην οποία :**

α. Να αναγράφονται τα στοιχεία του διαγωνισμού στον οποίο συμμετέχουν.

β. Να δηλώνεται ότι, μέχρι και την ημέρα υποβολής της προσφοράς τους,

- δεν έχουν καταδικασθεί με αμετάκλητη απόφαση, για κάποιο από τα αδικήματα της παρ. 1 του άρθρου 43 του Π. Διατάγματος 60/2007 (δηλ. της συμμετοχής σε εγκληματική οργάνωση, της δωροδοκίας, της απάτης, της νομιμοποίησης εσόδων από παράνομες δραστηριότητες, κατά τα ειδικότερα οριζόμενα στο ως άνω άρθρο), για κάποιο από τα αδικήματα του Αγορανομικού Κώδικα, σχετικό με την άσκηση της επαγγελματικής τους δραστηριότητας, εφόσον αυτό ορίζεται στη διακήρυξη ή για κάποιο από τα αδικήματα της υπεξαίρεσης, της απάτης, της εκβίασης, της πλαστογραφίας, της ψευδορκίας, της δωροδοκίας και της δόλιας χρεοκοπίας,
- δεν τελούν σε πτώχευση και, επίσης, δεν τελούν σε διαδικασία κήρυξης πτώχευσης,
- είναι ενήμεροι ως προς τις υποχρεώσεις τους που αφορούν τις εισφορές κοινωνικής ασφάλισης (κύριας και επικουρικής) και ως προς τις φορολογικές υποχρεώσεις τους,
- είναι εγγεγραμμένοι στο οικείο Επιμελητήριο αναφέροντας το ειδικό επάγγελμά τους και αφετέρου ότι εξακολουθούν να παραμένουν εγγεγραμμένοι ή ασκούν γεωργικό ή κτηνοτροφικό επάγγελμα. Σε περίπτωση αλλοδαπών ότι είναι εγγεγραμμένοι στα μητρώα του οικείου Επιμελητηρίου ή σε ισοδύναμες επαγγελματικές οργανώσεις και εξακολουθούν να παραμένουν εγγεγραμμένοι.
- (Για Ανώνυμες Εταιρείες) δεν τελούν υπό κοινή εκκαθάριση του κ.ν. 2190/1920, όπως εκάστοτε ισχύει, ή ειδική εκκαθάριση του ν. 1892/1990 (Α'101), όπως εκάστοτε ισχύει, ή άλλες ανάλογες καταστάσεις (μόνο για αλλοδαπά νομικά πρόσωπα) και, επίσης, δεν τελούν υπό διαδικασία έκδοσης απόφασης κοινής ή ειδικής εκκαθάρισης των ανωτέρω νομοθετημάτων ή υπό άλλες ανάλογες καταστάσεις (μόνο για αλλοδαπά νομικά πρόσωπα).

γ. Να αναλαμβάνεται η υποχρέωση για την έγκαιρη και προσήκουσα προσκόμιση των απαιτούμενων εγγράφων και δικαιολογητικών κατά το στάδιο της κατακύρωσης και



ΠΕΡΙΦΕΡΕΙΑ ΗΠΕΙΡΟΥ

ΕΥΡΩΠΑΙΚΗ ΕΝΩΣΗ

σύμφωνα με τους όρους και τις προϋποθέσεις της διαδικασίας κατακύρωσης, όπως αναφέρονται στο άρθρο 20 του Π.Δ. 118/2007.

Η μη έγκαιρη και προσήκουσα υποβολή των ανωτέρω δικαιολογητικών συνιστά λόγο αποκλεισμού του προμηθευτή από τον διαγωνισμό.

iii. Τα παραστατικά εκπροσώπησης εφόσον οι προμηθευτές συμμετέχουν στους διαγωνισμούς με αντιπρόσωπό τους.

iv. **Άλλα δικαιολογητικά συμμετοχής:**

Οι υποψήφιοι ανάδοχοι οφείλουν για τη συμμετοχή τους στο διαγωνισμό, εκτός από τα παραπάνω δικαιολογητικά, να καταθέσουν:

α. Δήλωση ότι η προσφορά συντάχθηκε σύμφωνα με τους όρους της παρούσας διακήρυξης, της οποίας έλαβαν γνώση και ότι τους αποδέχονται πλήρως και ανεπιφυλάκτως.

β. Δήλωση ότι δεν έχουν αποκλεισθεί από άλλους διαγωνισμούς του Δημοσίου.

γ. Δήλωση ότι ο διαγωνιζόμενος παραιτείται από κάθε δικαίωμα αποζημίωσης του, για την οποιαδήποτε απόφαση της Αναθέτουσας Αρχής, ιδίως της αναβολής ή της ακύρωσης του διαγωνισμού, ή της υπαναχώρησης της Αναθέτουσας Αρχής.

Για την πιστοποίηση της χρηματοοικονομικής ικανότητας:

Ισολογισμούς ή αποσπάσματα ισολογισμών των τριών(3) προηγούμενων του έτους του διαγωνισμού οικονομικών χρήσεων, ο μέσος όρος των οποίων κατά την τελευταία τριετία να ανέρχεται στο 100% του προϋπολογισμού του έργου ευρώ στις περιπτώσεις όπου η δημοσίευσή τους είναι υποχρεωτική σύμφωνα με την περί εταιρειών νομοθεσία της χώρας όπου είναι εγκατεστημένος ο υποψήφιος Ανάδοχος. Για τις εταιρείες που δεν υποχρεούνται από το νόμο στην έκδοση Ισολογισμών, απαιτείται Υπεύθυνη Δήλωση του συνολικού ύψους του ετήσιου κύκλου εργασιών κατά τις τρεις προηγούμενες του έτους του διαγωνισμού οικονομικές χρήσεις

Για την πιστοποίηση της τεχνικής και επαγγελματικής επάρκειας

1. Κατάλογο και συνοπτική περιγραφή των κυριότερων ή παρόμοιων έργων, υλοποιηθέντα με επιτυχία με αναφορά στην οικονομική τους αξία, στο χρόνο υλοποίησης, στον παραλήπτη και στο ποσοστό συμμετοχής του διαγωνιζόμενου. Οι παραδόσεις θα πρέπει να αποδεικνύονται με σχετική βεβαίωση ή πρωτόκολλο παραλαβής. Ως παρόμοια έργα νοούνται εκείνα που συνδυάζουν ενέργειες όπως οι προκηρυχθείσες και αφορούν έργα διασυνοριακής συνεργασίας για την κάλυψη του κριτηρίου επαγγελματικής και τεχνικής ικανότητας απαιτείται η επιτυχής ενός τουλάχιστον ανάλογου έργου.

ΔΙΚΑΙΟΛΟΓΗΤΙΚΑ ΜΕΤΑ ΤΗΝ ΑΞΙΟΛΟΓΗΣΗ ΤΩΝ ΠΡΟΣΦΟΡΩΝ ΚΑΙ ΤΗΝ ΚΑΤΑΚΥΡΩΣΗ ΤΟΥ ΑΠΟΤΕΛΕΣΜΑΤΟΣ ΤΟΥ ΔΙΑΓΩΝΙΣΜΟΥ:

Μετά την αξιολόγηση των προσφορών ο προσφέρων, στον οποίο πρόκειται να γίνει η κατακύρωση, εντός προθεσμίας είκοσι (20) ημερών από την κοινοποίηση της σχετικής



ΠΕΡΙΦΕΡΕΙΑ ΗΠΕΙΡΟΥ

ΕΥΡΩΠΑΙΚΗ ΕΝΩΣΗ

έγγραφης ειδοποίησης σ' αυτόν, με βεβαίωση παραλαβής ή σύμφωνα με το ν. 2672/1998 (Α'290), οφείλει να υποβάλει, σε σφραγισμένο φάκελο, τα εξής έγγραφα και δικαιολογητικά, ο οποίος αποσφραγίζεται και ελέγχεται από την Επιτροπή Διενέργειας Διαγωνισμού σύμφωνα με την παρ. 6 του άρθρου 19 του Π.Δ. 118/2007.

α. Οι Έλληνες πολίτες:

(1) Απόσπασμα ποινικού μητρώου έκδοσης του τελευταίου τριμήνου πριν από την κοινοποίηση της ως άνω έγγραφης ειδοποίησης, από το οποίο να προκύπτει, ότι δεν έχουν καταδικασθεί με αμετάκλητη δικαστική απόφαση, για κάποιο από τα αδικήματα της παρ. 1 του άρθρου 43 του Π. Δ/τος 60/2007, για κάποιο από τα αδικήματα του Αγορανομικού Κώδικα, σχετικό με την άσκηση της επαγγελματικής τους δραστηριότητας, εφόσον αυτό ορίζεται στη διακήρυξη ή για κάποιο από τα αδικήματα της υπεξαίρεσης, της απάτης, της εκβίασης, της πλαστογραφίας, της ψευδορκίας, της δωροδοκίας και της δόλιας χρεοκοπίας.

(2) Πιστοποιητικό αρμόδιας δικαστικής ή διοικητικής αρχής, έκδοσης του τελευταίου εξαμήνου, πριν από την κοινοποίηση της ως άνω έγγραφης ειδοποίησης, από το οποίο να προκύπτει ότι δεν τελούν σε πτώχευση και, επίσης, ότι δεν τελούν σε διαδικασία κήρυξης πτώχευσης.

(3) Πιστοποιητικό που εκδίδεται από αρμόδια κατά περίπτωση αρχή, από το οποίο να προκύπτει ότι κατά την ημερομηνία της ως άνω ειδοποίησης, είναι ενήμεροι ως προς τις υποχρεώσεις τους που αφορούν τις εισφορές κοινωνικής ασφάλισης (κύριας και επικουρικής) και ως προς τις φορολογικές υποχρεώσεις τους.

Σε περίπτωση εγκατάστασής τους στην αλλοδαπή, τα δικαιολογητικά των παραπάνω περιπτώσεων (2) και (3) εκδίδονται με βάση την ισχύουσα νομοθεσία της χώρας που είναι εγκατεστημένοι, από την οποία και εκδίδεται το σχετικό πιστοποιητικό.

(4) Πιστοποιητικό του οικείου Επιμελητηρίου, με το οποίο θα πιστοποιείται αφενός η εγγραφή τους σ' αυτό και το ειδικό επάγγελμά τους, κατά την ημέρα διενέργειας του διαγωνισμού, και αφετέρου ότι εξακολουθούν να παραμένουν εγγεγραμμένοι μέχρι της επίδοσης της ως άνω έγγραφης ειδοποίησης. Για όσους ασκούν γεωργικό ή κτηνοτροφικό επάγγελμα, απαιτείται σχετική βεβαίωση άσκησης επαγγέλματος, από αρμόδια αρχή του Δημοσίου ή του οικείου ΟΤΑ.

β. Οι αλλοδαποί:

(1) Απόσπασμα ποινικού μητρώου ή ισοδύναμου έγγραφου αρμόδιας διοικητικής ή δικαστικής αρχής της χώρας εγκατάστασής τους, έκδοσης του τελευταίου τριμήνου, πριν από την κοινοποίηση της ως άνω έγγραφης ειδοποίησης από το οποίο να προκύπτει ότι δεν έχουν καταδικασθεί με αμετάκλητη δικαστική απόφαση για κάποιο από τα αδικήματα της παραπάνω περίπτωσης α(1).



ΠΕΡΙΦΕΡΕΙΑ ΗΠΕΙΡΟΥ

ΕΥΡΩΠΑΙΚΗ ΕΝΩΣΗ

(2) Πιστοποιητικό της κατά περίπτωση αρμόδιας δικαστικής ή διοικητικής αρχής της χώρας εγκατάστασής τους, από το οποίο να προκύπτει ότι δεν τελούν σε κάποια από τις καταστάσεις της παραπάνω περ. α(2) ή υπό άλλη ανάλογη κατάσταση ή διαδικασία και ότι πληρούνται οι προϋποθέσεις της παραπάνω περ. α(3).

(3) Πιστοποιητικό της αρμόδιας αρχής της χώρας εγκατάστασής τους, από το οποίο να προκύπτει ότι ήταν εγγεγραμμένοι στα μητρώα του οικείου Επιμελητηρίου ή σε ισοδύναμες επαγγελματικές οργανώσεις, κατά την ημέρα διενέργειας του διαγωνισμού και εξακολουθούν να παραμένουν εγγεγραμμένοι μέχρι την επίδοση της ως άνω έγγραφης ειδοποίησης.

γ. Τα νομικά πρόσωπα ημεδαπά ή αλλοδαπά:

(1) Τα παραπάνω δικαιολογητικά των περιπτώσεων των εδαφίων α και β του παρόντος, αντίστοιχα.

(2) Πιστοποιητικό αρμόδιας δικαστικής ή διοικητικής αρχής, έκδοσης του τελευταίου εξαμήνου, πριν από την κοινοποίηση της ως άνω έγγραφης ειδοποίησης της παρ. Α.5, από το οποίο να προκύπτει ότι δεν τελούν υπό κοινή εκκαθάριση του κ.ν. 2190/1920, όπως εκάστοτε ισχύει, ή ειδική εκκαθάριση του ν. 3588/2007 (Α'101), όπως εκάστοτε ισχύει, ή άλλες ανάλογες καταστάσεις (μόνο για αλλοδαπά νομικά πρόσωπα) και, επίσης, ότι δεν τελούν υπό διαδικασία έκδοσης απόφασης κοινής ή ειδικής εκκαθάρισης των ανωτέρω νομοθετημάτων ή υπό άλλες ανάλογες καταστάσεις (μόνο για αλλοδαπά νομικά πρόσωπα).

(3) Ειδικότερα, τα ανωτέρω νομικά πρόσωπα πρέπει να προσκομίζουν για τους διαχειριστές, στις περιπτώσεις των εταιρειών περιορισμένης ευθύνης (Ε.Π.Ε.) και των προσωπικών εταιρειών (Ο.Ε. και Ε.Ε.) και για τον πρόεδρο και διευθύνοντα σύμβουλο για τις ανώνυμες εταιρείες (Α.Ε.), απόσπασμα ποινικού μητρώου ή άλλο ισοδύναμο έγγραφο αρμόδιας διοικητικής ή δικαστικής αρχής της χώρας εγκατάστασης, από το οποίο να προκύπτει ότι τα ανωτέρω πρόσωπα δεν έχουν καταδικαστεί με αμετάκλητη δικαστική απόφαση, για κάποιο από τα αδικήματα της περίπτωσης α(1) του παρόντος.

(4) Επί ημεδαπών ανωνύμων εταιρειών τα προαναφερόμενα πιστοποιητικά της εκκαθάρισης της περίπτωσης γ(2) του παρόντος, εκδίδονται, όσον αφορά στην κοινή εκκαθάριση από την αρμόδια Υπηρεσία (Μέχρι την ημερομηνία ολοκλήρωσης της απογραφής της εταιρείας στο Γ.Ε.ΜΗ., εκδίδονται από τις αρμόδιες περιφερειακές ενότητες (τμήματα Εμπορίου & Τουρισμού των Δ/σεων Ανάπτυξης), με ρητή μνεία της ημερομηνίας της απογραφής της Α.Ε. Μετά την ολοκλήρωση της απογραφής της Α.Ε., αρμόδια υπηρεσία για τη χορήγηση βεβαιώσεων είναι η Υπηρεσία Γ.Ε.ΜΗ. των Επιμελητηρίων), στο μητρώο Ανωνύμων Εταιρειών της οποίας είναι εγγεγραμμένη η συμμετέχουσα στο διαγωνισμό Α.Ε., σύμφωνα με τις διατάξεις των άρθρων 7α.1.α' και 7β.12 του κ.ν. 2190/1920, όπως εκάστοτε ισχύει, και, όσον αφορά στην ειδική εκκαθάριση του ν. 1892/1990, όπως εκάστοτε ισχύει, από το αρμόδιο Εφετείο της έδρας της ανωνύμου εταιρείας που τελεί υπό ειδική εκκαθάριση. Επί



ΠΕΡΙΦΕΡΕΙΑ ΗΠΕΙΡΟΥ

ΕΥΡΩΠΑΙΚΗ ΕΝΩΣΗ

ημεδαπών εταιρειών περιορισμένης ευθύνης και προσωπικών εταιρειών (Ο.Ε. και Ε.Ε.) το πιστοποιητικό της εκκαθάρισης, εκδίδεται από το αρμόδιο τμήμα του Πρωτοδικείου της έδρας της συμμετέχουσας στον διαγωνισμό επιχείρησης.

5) Δικαιολογητικά σύστασής τους.

δ. Οι Συνεταιρισμοί:

(1) Απόσπασμα ποινικού μητρώου έκδοσης του τελευταίου τριμήνου πριν από την κοινοποίηση της ως άνω έγγραφης ειδοποίησης, ή άλλο ισοδύναμο έγγραφο αρμόδιας διοικητικής ή δικαστικής αρχής της χώρας εγκατάστασης από το οποίο να προκύπτει ότι ο πρόεδρος του Διοικητικού του Συμβουλίου δεν έχει καταδικασθεί με αμετάκλητη δικαστική απόφαση, για κάποιο από τα αδικήματα της περίπτωσης α(1) του παρόντος.

(2) Τα δικαιολογητικά των παραπάνω περιπτώσεων α(2) και α(3) εφόσον πρόκειται για ημεδαπούς συνεταιρισμούς και της παραπάνω περίπτωσης β(2), εφόσον πρόκειται για αλλοδαπούς συνεταιρισμούς, αντίστοιχα, και της περίπτωσης γ(2).

(3) Βεβαίωση αρμόδιας αρχής ότι ο Συνεταιρισμός λειτουργεί νόμιμα.

(4) Δικαιολογητικά σύστασής τους.

ε. Οι ενώσεις προμηθευτών που υποβάλλουν κοινή προσφορά:

Τα παραπάνω κατά περίπτωση δικαιολογητικά, για κάθε προμηθευτή που συμμετέχει στην Ένωση.

Εάν σε κάποια Χώρα βεβαιώνεται από οποιαδήποτε αρχή της ότι δεν εκδίδονται τα παραπάνω έγγραφα ή πιστοποιητικά, ή δεν καλύπτουν όλες τις ως άνω αναφερόμενες περιπτώσεις του παρόντος άρθρου, δύναται να αντικατασταθούν από υπεύθυνη δήλωση του προμηθευτή που γίνεται ενώπιον δικαστικής ή διοικητικής αρχής ή συμβολαιογράφου της χώρας εγκατάστασης.

Στην κατά τα άνω υπεύθυνη δήλωση θα δηλώνεται ότι στην συγκεκριμένη χώρα δεν εκδίδονται τα συγκεκριμένα έγγραφα και ότι δεν συντρέχουν στο συγκεκριμένο πρόσωπο οι ανωτέρω νομικές καταστάσεις.

Δικαιολογητικά που εκδίδονται σε Κράτος εκτός Ελλάδας, θα συνοδεύονται από επίσημη μετάφρασή τους στην Ελληνική γλώσσα.

Σε περίπτωση υποβολής κοινής προσφοράς από ένωση προσώπων (φυσικών ή νομικών), όλα τα αναφερόμενα στο παρόν σημείο της Διακήρυξης πιστοποιητικά, δικαιολογητικά και λοιπά έγγραφα υποβάλλονται για καθέναν από τους συμμετέχοντες στην ένωση.

Κάθε ανακρίβεια δικαιολογητικών που θα διαπιστωθεί μετά τον έλεγχο θα συνεπάγεται τον αποκλεισμό του διαγωνιζομένου.



ΠΕΡΙΦΕΡΕΙΑ ΗΠΕΙΡΟΥ

ΕΥΡΩΠΑΙΚΗ ΕΝΩΣΗ

Για όλα τα παραπάνω, η Επιτροπή Διενέργειας του Διαγωνισμού έχει το δικαίωμα να ζητήσει εγγράφως από τους προσφέροντες συμπληρώσεις ή αποσαφηνίσεις, εντός συγκεκριμένης προθεσμίας. Σε περίπτωση που οι προσφέροντες δεν ανταποκριθούν, αποκλείονται του διαγωνισμού.

ΣΤΟΙΧΕΙΑ ΠΡΟΣΦΟΡΩΝ

ΧΡΟΝΟΣ ΙΣΧΥΟΣ ΠΡΟΣΦΟΡΩΝ

Οι προσφορές ισχύουν και δεσμεύουν τους Προσφέροντες για 120 ημέρες προσημετρούμενες από την επομένη της ημέρας διενέργειας του διαγωνισμού.

Η ισχύς των προσφορών είναι δυνατό να παραταθεί, εφ' όσον ζητηθεί από την Υπηρεσία Διενέργειας, κατ' ανώτατο όριο για χρονικό διάστημα ίσο με το παραπάνω οριζόμενο.

Αν προκύψει ανάγκη παράτασης της ισχύος των προσφορών, η Υπηρεσία Διενέργειας θα απευθύνει σχετικό αίτημα προς τους Προσφέροντες, πέντε (5) ημέρες πριν από τη λήξη ισχύος των προσφορών τους. Οι Προσφέροντες οφείλουν να απαντήσουν μέσα σε τρεις (3) ημέρες και, σε περίπτωση που αποδέχονται την αιτούμενη παράταση, να ανανεώσουν και τις εγγυήσεις συμμετοχής τους, αν αυτές δεν ισχύουν και για τυχόν παρατάσεις.

Σε περίπτωση που η Κατακύρωση του διαγωνισμού ανακοινωθεί μετά τη λήξη του χρόνου ισχύος της προσφοράς ή μετά τη λήξη τυχόν παράτασής της, η Κατακύρωση δεσμεύει τον υποψήφιο Ανάδοχο, μόνον εφ' όσον αυτός την αποδεχτεί.

ΕΝΑΛΛΑΚΤΙΚΕΣ ΠΡΟΣΦΟΡΕΣ

Στο διαγωνισμό δεν γίνονται δεκτές εναλλακτικές προσφορές για το σύνολο ή μέρος του προκηρυσσόμενου με την παρούσα Έργου.

ΜΕΡΙΚΗ ΥΠΟΒΟΛΗ ΠΡΟΣΦΟΡΩΝ

Οι προσφορές που θα κατατεθούν από τους προμηθευτές θα πρέπει να είναι ολοκληρωμένες και να περιλαμβάνουν το σύνολο του περιγραφόμενου έργου. Ωστόσο η ΠΕΡΙΦΕΡΕΙΑ ΗΠΕΙΡΟΥ διατηρεί το δικαίωμα να κατακυρώσει την προμήθεια σε διαφορετικούς προμηθευτές, ανά υποέργο.

ΤΡΟΠΟΣ ΣΥΝΤΑΞΗΣ ΠΡΟΣΦΟΡΩΝ

Οι προσφορές τοποθετούνται μέσα σε σφραγισμένο φάκελο, σε δύο αντίτυπα, δακτυλογραφημένες και υποχρεωτικά στην Ελληνική γλώσσα, με εξαίρεση τους τεχνικούς όρους, που είναι δυνατό να αναφέρονται και στην Αγγλική γλώσσα ή, εφ' όσον αυτοί δεν μπορούν να αποδοθούν στην Ελληνική, μόνον στην Αγγλική. Το ένα αντίτυπο θα φέρει την



ΠΕΡΙΦΕΡΕΙΑ ΗΠΕΙΡΟΥ

ΕΥΡΩΠΑΙΚΗ ΕΝΩΣΗ

ένδειξη "ΠΡΩΤΟΤΥΠΟ" και θα υπερισχύει σε περίπτωση ασυμφωνίας του με το άλλο αντίτυπο.

Στο φάκελο κάθε προσφοράς πρέπει να αναγράφονται ευκρινώς:

α) Η λέξη ΠΡΟΣΦΟΡΑ με κεφαλαία γράμματα

β) Ο πλήρης τίτλος του φορέα που διενεργεί τον διαγωνισμό, ήτοι:

Περιφέρεια Ηπείρου, Γενική Διεύθυνση Ανάπτυξης, Δ/ση Διά Βίου Μάθησης, Απασχόλησης, Εμπορίου και Τουρισμού, Τμήμα Τουρισμού

γ) Ο αριθμός της διακήρυξης,

δ) Η ημερομηνία διενέργειας του διαγωνισμού,

ε) Τα στοιχεία του αποστολέα.

Μέσα στον φάκελο της προσφοράς τοποθετούνται όλα τα σχετικά με την προσφορά στοιχεία και συγκεκριμένα:

- 1 Η εγγύηση συμμετοχής
- 2 Τα ζητούμενα δικαιολογητικά συμμετοχής
- 3 Η δήλωση ορισμού Αντικλήτου
- 4 Τα τεχνικά και οικονομικά στοιχεία της προσφοράς, τοποθετημένα σε χωριστούς σφραγισμένους υποφακέλους, που φέρουν τις ενδείξεις "ΤΕΧΝΙΚΗ ΠΡΟΣΦΟΡΑ" και "ΟΙΚΟΝΟΜΙΚΗ ΠΡΟΣΦΟΡΑ" αντίστοιχα. Οι υποφάκελοι τεχνικής και οικονομικής προσφοράς θα φέρουν και τις ενδείξεις του κυρίως φακέλου.

Οι προσφορές πρέπει να συνταχθούν με τον τρόπο, την τάξη, την αρίθμηση και τα χαρακτηριστικά που καθορίζονται στην Προκήρυξη και να φέρουν την υπογραφή του Προσφέροντα ή του Εκπροσώπου του, ενώ όλες οι σελίδες τους θα πρέπει να μονογράφονται από τον ίδιο.

ΠΕΡΙΕΧΟΜΕΝΑ ΥΠΟΦΑΚΕΛΩΝ

ΤΕΧΝΙΚΗ ΠΡΟΣΦΟΡΑ

Η τεχνική προσφορά πρέπει να συνταχθεί με τον ίδιο τρόπο, δομή, τάξη και αρίθμηση που αναφέρεται στο 1.3.2 Τεχνική Περιγραφή του Έργου.

Η Επιτροπή Διαγωνισμού, κατά τη διάρκεια της διαδικασίας τεχνικής αξιολόγησης και εφ' όσον παραστεί ανάγκη, μπορεί να καλέσει τους Προσφέροντες να συμπληρώσουν τις



ΠΕΡΙΦΕΡΕΙΑ ΗΠΕΙΡΟΥ

ΕΥΡΩΠΑΙΚΗ ΕΝΩΣΗ

παραπάνω πληροφορίες, δηλώσεις ή πιστοποιητικά ή να παράσχουν σχετικές διευκρινήσεις και οι Προσφέροντες υποχρεούνται, στην περίπτωση αυτή, να τα συμπληρώσουν ή να παράσχουν τις σχετικές διευκρινήσεις μέσα σε πέντε (5) εργάσιμες ημέρες από την ημερομηνία που θα τους ζητηθούν.

ΟΙΚΟΝΟΜΙΚΗ ΠΡΟΣΦΟΡΑ

Η οικονομική προσφορά υποβάλλεται με τη συμπλήρωση πινάκων οικονομικής προσφοράς.

Οι συμπληρωμένοι πίνακες της οικονομικής προσφοράς θα πρέπει να δοθούν και σε μαγνητικό μέσο, το οποίο θα εμπεριέχεται στο σφραγισμένο φάκελο της οικονομικής προσφοράς.

Σε περίπτωση ύπαρξης διαφορών μεταξύ των αντιτύπων της οικονομικής προσφοράς ή των πινάκων της οικονομικής προσφοράς που θα υποβληθούν σε μαγνητικό μέσο με τα αντίτυπα της οικονομικής προσφοράς, κατисχύουν τα αναγραφόμενα στο αντίτυπο που φέρει την ένδειξη "ΠΡΩΤΟΤΥΠΟ".

Οι τιμές θα πρέπει να δίνονται σε ΕΥΡΩ.

Στους Πίνακες Οικονομικής Προσφοράς θα αναγράφεται η ανάλυση κόστους των προσφερόμενων υπηρεσιών, καθώς και η συνολική τιμή για κάθε προσφερόμενη υπηρεσία ή παραδοτέο προϊόν, αποτέλεσμα μιας υπηρεσίας. Η γενική συνολική τιμή της προσφοράς θα γράφεται αριθμητικά και ολογράφως. Αν υπάρχει ασυμφωνία μεταξύ αναλυτικών τιμών και συνολικών τιμών θα υπερισχύουν οι συνολικές τιμές.

Τυχόν υπηρεσίες που προσφέρονται δωρεάν, θα αναγράφονται στους Πίνακες Οικονομικής Προσφοράς με την ένδειξη "ΧΩΡΙΣ ΚΟΣΤΟΣ" στη στήλη τιμών. Στην περίπτωση που έχει παραλειφθεί η αναγραφή τιμής και δεν υπάρχει η ένδειξη "ΧΩΡΙΣ ΚΟΣΤΟΣ" θεωρείται ότι οι υπηρεσίες έχουν προσφερθεί δωρεάν.

Οι τιμές θα δίνονται, χωρίς Φ.Π.Α., θα αναγράφεται δε το ποσοστό Φ.Π.Α. επί τοις %, στο οποίο υπάγεται η υπό προμήθεια υπηρεσία. Σε περίπτωση που αναγράφεται εσφαλμένος Φ.Π.Α., αυτός θα διορθώνεται από την Επιτροπή Διαγωνισμού.

Στις τιμές θα περιλαμβάνεται και κάθε άλλο κόστος, που είναι δυνατό να τις επιβαρύνει.

ΤΡΟΠΟΣ ΥΠΟΒΟΛΗΣ ΠΡΟΣΦΟΡΩΝ

Οι προσφορές είναι δυνατό:



ΠΕΡΙΦΕΡΕΙΑ ΗΠΕΙΡΟΥ

ΕΥΡΩΠΑΙΚΗ ΕΝΩΣΗ

α. να υποβάλλονται στην Επιτροπή Διαγωνισμού, κατά την ημέρα του διαγωνισμού και μέχρι την ώρα διενέργειάς του

είτε

β. να αποστέλλονται στην Υπηρεσία Διενέργειας, με οποιονδήποτε τρόπο, όπου θα παραλαμβάνονται με απόδειξη, με την απαραίτητη προϋπόθεση ότι θα περιέρχονται στην Υπηρεσία Διενέργειας μέχρι την προηγούμενη της ημερομηνίας διενέργειας του διαγωνισμού, με ευθύνη του Προσφέροντος.

Η Υπηρεσία Διενέργειας δεν αναλαμβάνει καμία ευθύνη για τυχόν καθυστέρηση στην άφιξη των προσφορών, από οποιαδήποτε αιτία, που αποστέλλονται με τον ως άνω τρόπο.

Οι προσφορές που είτε υποβλήθηκαν μετά την καθορισμένη ημερομηνία είτε δεν έφθασαν έγκαιρα στην Υπηρεσία Διενέργειας, θα επιστρέφονται στους Προσφέροντες χωρίς να έχουν αποσφραγισθεί.

ΔΙΑΔΙΚΑΣΙΑ ΔΙΕΝΕΡΓΕΙΑΣ ΔΙΑΓΩΝΙΣΜΟΥ

ΑΠΟΣΦΡΑΓΙΣΗ ΠΡΟΣΦΟΡΩΝ

Η αποσφράγιση των προσφορών που έχουν έγκαιρα υποβληθεί ή αποσταλεί και παραληφθεί, γίνεται δημόσια, από την Επιτροπή Διαγωνισμού.

Η Επιτροπή προβαίνει στην έναρξη της διαδικασίας αποσφράγισης των προσφορών την ημερομηνία και ώρα που ορίζεται στην Προκήρυξη.

Η αποσφράγιση κάθε προσφοράς γίνεται με την παρακάτω διαδικασία :

Αποσφραγίζεται ο κυρίως φάκελος που περιέχει τα δικαιολογητικά και την εγγύηση συμμετοχής, μονογράφονται δε από την επιτροπή όλα τα δικαιολογητικά, κατά φύλλο.

Ο φάκελος της τεχνικής και οικονομικής προσφοράς δεν αποσφραγίζεται, αλλά μονογράφεται από την Επιτροπή Διενέργειας του Διαγωνισμού.

Η Επιτροπή Διαγωνισμού καταγράφει τους προσφέροντες σε Πρακτικό παραλαβής και αποσφράγισης, το οποίο υπογράφει.



ΠΕΡΙΦΕΡΕΙΑ ΗΠΕΙΡΟΥ

ΕΥΡΩΠΑΙΚΗ ΕΝΩΣΗ

ΕΛΕΓΧΟΣ ΔΙΚΑΙΟΛΟΓΗΤΙΚΩΝ

Μετά την αποσφράγιση των προσφορών, η Επιτροπή Διαγωνισμού ελέγχει την ορθότητα και την πληρότητα των δικαιολογητικών που έχουν υποβληθεί, καθώς και των εγγυήσεων συμμετοχής και καταγράφει τα αποτελέσματα του ελέγχου σε Πρακτικό της.

Η Επιτροπή Διαγωνισμού, εφ' όσον παραστεί ανάγκη, μπορεί να καλέσει τους Προσφέροντες να παράσχουν τις σχετικές διευκρινήσεις για τα δικαιολογητικά μέσα σε πέντε (5) εργάσιμες ημέρες από την ημερομηνία που θα τους ζητηθούν.

Σε περίπτωση που κατά τη διαδικασία του ελέγχου προκύψει η ανάγκη απόρριψης προσφορών, που δεν καλύπτουν τις απαιτούμενες από την Προκήρυξη προϋποθέσεις, η επιτροπή συτάσσει σχετικό πρακτικό, στο οποίο τεκμηριώνει τους λόγους της απόρριψης και το οποίο, μαζί με τις απορριφθείσες προσφορές, αποστέλλει στην Υπηρεσία Διενέργειας για την έκδοση των απαιτούμενων αποφάσεων απόρριψης μετά από σχετική απόφαση της Οικονομικής Επιτροπής.

Μετά την ολοκλήρωση του ελέγχου των δικαιολογητικών και των εγγυήσεων συμμετοχής, η Επιτροπή Διαγωνισμού θα διαβιβάσει στην Υπηρεσία Διενέργειας το πρακτικό της.

ΑΞΙΟΛΟΓΗΣΗ ΠΡΟΣΦΟΡΩΝ**ΤΕΧΝΙΚΗ ΑΞΙΟΛΟΓΗΣΗ**

Για τις ανάγκες της τεχνικής αξιολόγησης, η Επιτροπή Διαγωνισμού θα ακολουθήσει την παρακάτω περιγραφόμενη διαδικασία:

- α. Αποσφράγιση φακέλων τεχνικών προσφορών.
- β. Θα ελέγξει το περιεχόμενο των τεχνικών προσφορών, προκειμένου να διαπιστώσει εάν ικανοποιούν τους όρους της Προκήρυξης και θα καταχωρήσει, σε σχετικό πρακτικό της, τυχόν προσφορές που χαρακτηρίζει απορριπτές, αναλύοντας, για κάθε μία από αυτές, τους ακριβείς λόγους απόρριψης.

Εφ' όσον, σ' αυτό το στάδιο της διαδικασίας, υπάρχουν τέτοιες απορριπτές προσφορές, η Επιτροπή Διαγωνισμού θα διαβιβάσει το πρακτικό απόρριψης στην Υπηρεσία Διενέργειας, για την έκδοση των σχετικών αποφάσεων απόρριψης. Μετά από σχετική απόφαση της Οικονομικής Επιτροπής.

- γ. Θα προχωρήσει στη βαθμολόγηση των τεχνικών όρων των αποδεκτών προσφορών.



ΠΕΡΙΦΕΡΕΙΑ ΗΠΕΙΡΟΥ

ΕΥΡΩΠΑΙΚΗ ΕΝΩΣΗ

δ. Μετά την ολοκλήρωση της βαθμολόγησης, θα διαβιβάσει στην Υπηρεσία Διενέργειας το πρακτικό της, για την έκδοση της σχετικής απόφασης έγκρισης της διαδικασίας τεχνικής αξιολόγησης.

ΟΙΚΟΝΟΜΙΚΗ ΑΞΙΟΛΟΓΗΣΗ

Οι οικονομικές προσφορές θα αποσφραγισθούν μετά την έκδοση της απόφασης έγκρισης της διαδικασίας τεχνικής αξιολόγησης από την Αναθέτουσα Αρχή.

Η ημερομηνία, ο τόπος και η ώρα που θα αποσφραγισθούν οι οικονομικές προσφορές θα γνωστοποιηθεί, με σχετική ανακοίνωση της Επιτροπής, που θα σταλεί με φαξ ή e-mail στους Προσφέροντες, των οποίων οι προσφορές κρίθηκαν αποδεκτές και βαθμολογήθηκαν τεχνικά.

Οι φάκελοι των οικονομικών προσφορών, για όσες προσφορές δεν κρίθηκαν αποδεκτές, κατά το προηγούμενο στάδιο επιστρέφονται από την Υπηρεσία Διενέργειας στους Προσφέροντες, χωρίς να έχουν αποσφραγισθεί.

Η αποσφράγιση των οικονομικών προσφορών θα πραγματοποιηθεί στο Χώρο Διενέργειας, την ημερομηνία και ώρα που θα ορίζεται στη σχετική ανακοίνωση της Επιτροπής Διαγωνισμού, ενώπιον των τυχόν παρισταμένων εκπροσώπων των υποψηφίων αναδόχων.

Για τις ανάγκες της οικονομικής αξιολόγησης, η Επιτροπή Διαγωνισμού θα ακολουθήσει την παρακάτω περιγραφόμενη διαδικασία:

- α. Θα ελέγξει το περιεχόμενο των οικονομικών προσφορών, προκειμένου να διαπιστώσει τον βαθμό στον οποίο ανταποκρίνονται στις απαιτήσεις της Προκήρυξης και θα καταχωρήσει, σε σχετικό πρακτικό της, τυχόν προσφορές που χαρακτηρίζει απορριπτές, αναλύοντας, για κάθε μία από αυτές, τους ακριβείς λόγους απόρριψης. Εφ' όσον, σ' αυτό το στάδιο της διαδικασίας, υπάρχουν τέτοιες, απορριπτές προσφορές, η Επιτροπή Διαγωνισμού θα διαβιβάσει το πρακτικό απόρριψης στην Υπηρεσία Διενέργειας, για την έκδοση των σχετικών αποφάσεων απόρριψης.
- β. Θα προχωρήσει στην συγκριτική κατάταξη των οικονομικών προσφορών.

ΟΛΟΚΛΗΡΩΣΗ ΑΞΙΟΛΟΓΗΣΗΣ

Η Επιτροπή Διαγωνισμού θα αναλύσει, κατά την κρίση της, τα αξιολογούμενα σημεία των πινάκων σε επί μέρους κριτήρια. Σε κάθε ένα κριτήριο θα δοθεί σχετική βαρύτητα επί τοις εκατό, έτσι ώστε το άθροισμα των σχετικών βαρυτήτων όλων των κριτηρίων, στα οποία αναλύεται κάθε σημείο να αθροίζει στο 100%.

Η βαθμολογία των επιμέρους κριτηρίων (Άρθρο 20 του Π.Δ. 118/07 , σελίδα 3198-3199, Κριτήρια ανάθεσης – αξιολόγησης προσφορών) κάθε σημείου είναι 100 για τις περιπτώσεις



ΠΕΡΙΦΕΡΕΙΑ ΗΠΕΙΡΟΥ

ΕΥΡΩΠΑΙΚΗ ΕΝΩΣΗ

που καλύπτονται ακριβώς οι τεχνικές προδιαγραφές. Η βαθμολογία αυτή αυξάνεται μέχρι 110 στις περιπτώσεις που υπερκαλύπτονται οι τεχνικές προδιαγραφές.

Η σταθμισμένη βαθμολογία κάθε κριτηρίου, σημείου ή στοιχείου είναι το γινόμενο του επιμέρους συντελεστή βαρύτητας του κριτηρίου, σημείου ή στοιχείου επί τη βαθμολογία του.

Η συνολική βαθμολογία κάθε σημείου προκύπτει από το άθροισμα των σταθμισμένων βαθμολογιών των επί μέρους κριτηρίων του σημείου.

Η συνολική βαθμολογία κάθε στοιχείου προκύπτει από το άθροισμα των σταθμισμένων βαθμολογιών των επί μέρους σημείων του στοιχείου.

Η συνολική βαθμολογία κάθε ομάδας στοιχείων προκύπτει από το άθροισμα των σταθμισμένων βαθμολογιών των επί μέρους στοιχείων της ομάδας.

Τέλος, η συνολική βαθμολογία κάθε προσφοράς, προκύπτει από το άθροισμα των σταθμισμένων βαθμολογιών των επί μέρους ομάδων και κυμαίνεται, με βάση τα παραπάνω, από 100 έως 110 βαθμούς.

Πλέον συμφέρουσα από οικονομική άποψη προσφορά είναι εκείνη που παρουσιάζει τον μικρότερο λόγο της τιμής προσφοράς (συγκριτικής) προς την βαθμολογία της. Ο διαγωνισμός κατακυρώνεται στον προμηθευτή που έχει κάνει την πλέον συμφέρουσα από οικονομική άποψη προσφορά.

Μετά την ολοκλήρωση της οικονομικής αξιολόγησης, η Επιτροπή Διαγωνισμού θα κατατάξει τις προσφορές σε Συγκριτικό Πίνακα, κατά φθίνουσα σειρά του τελικού βαθμού.

ΚΡΙΤΗΡΙΑ ΑΞΙΟΛΟΓΗΣΗΣ		ΣΥΝΤΕΛΕΣΤΗΣ Σ ΒΑΡΥΤΗΤΑΣ
A	Μεθοδολογία και Τεχνικές υλοποίησης του έργου	70%
A1	Ανάπτυξη της μεθοδολογίας σε όλες τις φάσεις υλοποίησης: Συνοπτική και αναλυτική παρουσίαση του αντικειμένου και της μεθοδολογίας υλοποίησης, ανάλυση και ερμηνεία των προτεινόμενων μεθόδων και τεχνικών, αποτύπωση του περιεχομένου και της δομής του κάθε παραδοτέου.	30%



ΠΕΡΙΦΕΡΕΙΑ ΗΠΕΙΡΟΥ

ΕΥΡΩΠΑΙΚΗ ΕΝΩΣΗ

A2	Αντίληψη και κάλυψη των απαιτήσεων: Ανάλυση των προτεινόμενων φάσεων και ενεργειών υλοποίησης. Διαχείριση των παραδοτέων και των εγγράφων του έργου, επικοινωνία και δυνατότητα ανταπόκρισης στις απαιτήσεις του έργου, σαφήνεια της πρότασης σε όλα τα στάδια υλοποίησης.	20%
A3	Διαχείριση και Τεχνική υποστήριξη: Υπηρεσίες σχεδιασμού, ελέγχου διαχείρισης και διασφάλισης της συνεργασίας μεταξύ των εταίρων της ΕΥΔ και των όρων ποιότητας των υπηρεσιών και παραδοτέων. Αξιοποίηση των αποτελεσμάτων. Τήρηση χρονοδιαγράμματος.	20%
B	Οργάνωση και Διοίκηση του έργου	30%
B1	Οργάνωση, υποστήριξη και συνοχή των εργασιών του έργου: Δημιουργία κοινού πλάνου επικοινωνίας προσδιορισμού της αποστολής, παρακολούθηση, αξιολόγηση και δείκτες. Διοργάνωση, υποστήριξη εκδηλώσεων.	10%
B2	Επάρκεια, δομή και λειτουργία του οργανωτικού σχήματος: Σχήμα οργάνωσης και διοίκησης, στελέχωση και λειτουργία της προτεινόμενης ομάδας έργου, υποστηρικτικές ενέργειες, οργάνωση και επάρκεια της δομής και των ρόλων	10%
B3	Πληρότητα και συμπληρωματικότητα της Ομάδας Έργου: Πληρότητα, προσόντα και σύνθεση των προτεινόμενων στελεχών, γνώση του αντικειμένου, συνάφεια με την διαχείριση προγραμμάτων εδαφικής συνεργασίας.	10%
ΣΥΝΟΛΟ		100%

ΔΙΕΥΚΡΙΝΗΣΕΙΣ ΠΡΟΣΦΟΡΩΝ

Η Επιτροπή Διαγωνισμού έχει το δικαίωμα, εφ' όσον το κρίνει αναγκαίο, να ζητήσει από Προσφέροντα την παροχή διευκρινήσεων σχετικά με το περιεχόμενο της προσφοράς του, καθ' όλη τη διάρκεια της διαδικασίας αξιολόγησης που περιγράφεται στα άρθρα 15 και επόμενα της Προκήρυξης. Στην περίπτωση αυτή η παροχή διευκρινήσεων είναι υποχρεωτική για τον Προσφέροντα και δεν θεωρείται αντιπροσφορά.

Τέτοιου είδους διευκρινήσεις θα παραδίδονται εγγράφως στην Επιτροπή Διαγωνισμού, μέσα σε εύλογο χρονικό διάστημα, που αυτή θα ορίζει, κατά περίπτωση, το οποίο δεν θα είναι μικρότερο των πέντε (5) εργασίμων ημερών.

Από τις διευκρινήσεις που δίνονται από Προσφέροντες, σύμφωνα με τα παραπάνω, λαμβάνονται υπόψη μόνον εκείνες που αναφέρονται στα σημεία για τα οποία ζητήθηκαν.



ΠΕΡΙΦΕΡΕΙΑ ΗΠΕΙΡΟΥ

ΕΥΡΩΠΑΙΚΗ ΕΝΩΣΗ

ΟΛΟΚΛΗΡΩΣΗ ΔΙΑΓΩΝΙΣΜΟΥ**ΚΑΤΑΚΥΡΩΣΗ ΤΟΥ ΔΙΑΓΩΝΙΣΜΟΥ**

Μετά την ολοκλήρωση του έργου της αξιολόγησης, η Επιτροπή Διαγωνισμού θα υποβάλει τον Συγκριτικό Πίνακα, μαζί με τα Πρακτικά και όλα τα στοιχεία του φακέλου του διαγωνισμού, στην Υπηρεσία Διενέργειας, για την έκδοση της Απόφασης Κατακύρωσης.

Στον ανάδοχο αποστέλλεται σχετική ανακοίνωση της Κατακύρωσης, εγγράφως.

Από την ανακοίνωση του αποτελέσματος του διαγωνισμού στον Ανάδοχο, η Σύμβαση θεωρείται ότι έχει συναφθεί το δε έγγραφο (Σύμβαση) που ακολουθεί έχει μόνον αποδεικτικό χαρακτήρα.

ΚΡΙΣΕΙΣ ΑΠΟΤΕΛΕΣΜΑΤΩΝ ΔΙΑΓΩΝΙΣΜΟΥ - ΔΙΚΑΙΩΜΑ ΜΑΤΑΙΩΣΗΣ (ΑΡΘΡΟ 21 Π.Δ. 118/07)

Η Αναθέτουσα Αρχή, μετά από σχετική γνωμοδότηση της Επιτροπής Διαγωνισμού, διατηρεί το δικαίωμα:

- α. να αποφασίσει τη ματαίωση, ακύρωση ή διακοπή του διαγωνισμού.
- β. να αποφασίσει τη ματαίωση του διαγωνισμού και την επανάληψή του με τροποποίηση ή μη των όρων και των προδιαγραφών της Προκήρυξης.
- γ. να αποφασίσει τη ματαίωση του διαγωνισμού και να προσφύγει στη διαδικασία της διαπραγμάτευσης, εφ' όσον συντρέχει λόγος επείγοντος, που δεν οφείλεται σε υπαιτιότητα της Υπηρεσίας.

ΚΑΤΑΡΤΙΣΗ ΚΑΙ ΥΠΟΓΡΑΦΗ ΣΥΜΒΑΣΗΣ ΠΑΡΟΧΗΣ ΥΠΗΡΕΣΙΩΝ

Μετά την ανακοίνωση της Κατακύρωσης καταρτίζεται η σχετική Σύμβαση παροχής υπηρεσιών, η οποία ρυθμίζει όλες τις λεπτομέρειες για την εφαρμογή της Κατακύρωσης, υπόδειγμα της οποίας παρέχεται στο παράρτημα ΙΙΙ της παρούσας προκήρυξης.

Η Σύμβαση, που περιλαμβάνει, λεπτομερώς όλους τους όρους και τις προϋποθέσεις για την υλοποίηση του Έργου, καθώς και τα δικαιώματα και τις υποχρεώσεις των συμβαλλομένων μερών, καταρτίζεται με βάση την Κατακύρωση, την προσφορά και την Προκήρυξη, κατά φθίνουσα σειρά ιεραρχίας και κατ'εξουχία αυτών, πλην καταδήλων σφαλμάτων ή παραδρομών.

Σε περίπτωση που πιθανολογείται ότι, κατά το χρονικό διάστημα κατάρτισης του τελικού κειμένου της Σύμβασης, θα λήξει η ισχύς της προσφοράς ή της εγγύησης συμμετοχής, ο Ανάδοχος υποχρεούται στην έγκαιρη παράταση της ισχύος της προσφοράς του κατά τον



ΠΕΡΙΦΕΡΕΙΑ ΗΠΕΙΡΟΥ

ΕΥΡΩΠΑΙΚΗ ΕΝΩΣΗ

εκτιμώμενο για την ολοκλήρωση του κειμένου της Σύμβασης απαιτούμενο χρόνο και την παράταση, για τον ίδιο χρόνο, της ισχύος της εγγυητικής συμμετοχής ή την αντικατάστασή της με την εγγύηση καλής εκτέλεσης.

Μετά την ολοκλήρωση του εγγράφου της Σύμβασης και μέσα σε χρονικό διάστημα δέκα (10) ημερών από την λήψη έγγραφης πρόσκλησης από την Αναθέτουσα Αρχή, ο Ανάδοχος υποχρεούται να προσέλθει για την υπογραφή της Σύμβασης, προσκομίζοντας τα παρακάτω στοιχεία:

(α) Στην περίπτωση που ο Ανάδοχος είναι εταιρεία ή συνεταιρισμός ή ένωση προσώπων ή κοινοπραξία, τα έγγραφα νομιμοποίησης του προσώπου που θα υπογράψει τη Σύμβαση. Σε αντικειμενικά δικαιολογημένες περιπτώσεις, εφόσον συμφωνήσουν προς τούτο και τα δύο συμβαλλόμενα μέρη, μπορεί να τροποποιηθεί η παρούσα σύμβαση, ύστερα από απόφαση της αρμόδιας Οικονομικής Επιτροπής.

(β) **Εγγύηση καλής εκτέλεσης των όρων της Σύμβασης** που θα ανέρχεται στο 10% της συμβατικής αξίας του προσφερομένου Έργου, χωρίς Φ.Π.Α.

Η εγγύηση καλής εκτέλεσης, όπως και όλες οι εγγυήσεις που αναφέρονται στην Προκήρυξη, εκδίδεται από πιστωτικά ιδρύματα ή άλλα νομικά πρόσωπα που λειτουργούν νόμιμα στην Ελλάδα σε άλλο κράτος μέλος της Ευρωπαϊκής Ένωσης (Ε.Ε.) ή του Ευρωπαϊκού Οικονομικού Χώρου (Ε.Ο.Χ.) ή σε τρίτες χώρες που έχουν υπογράψει τη Συμφωνία Δημοσίων Συμβάσεων του Παγκόσμιου Οργανισμού Εμπορίου, η οποία κυρώθηκε με το νόμο 2513/1997 και έχουν, σύμφωνα με την νομοθεσία των κρατών αυτών, αυτό το δικαίωμα.

Εγγυήσεις που εκδίδονται σε άλλο κράτος, εκτός της Ελλάδας, θα συνοδεύονται από επίσημη μετάφρασή τους στην Ελληνική γλώσσα.

Η εγγύηση καλής εκτέλεσης της Σύμβασης Παροχής υπηρεσιών, επιστρέφεται μετά την οριστική (ποσοτική και ποιοτική) παραλαβή του Έργου και ύστερα από την εκκαθάριση τυχόν απαιτήσεων από τους δύο συμβαλλομένους.

Η εγγύηση καλής εκτέλεσης πρέπει να συνταχθεί και να περιέχει όλα τα αναγκαία στοιχεία, κατά την υποβολή της με την προσφορά, όπως αυτά αναφέρονται στο Άρθρο 25 του Π.Δ. 118/07.

Στην περίπτωση που ο ανάδοχος δεν προσέλθει να υπογράψει τη Σύμβαση, η Υπηρεσία επιβάλλει τις προβλεπόμενες στις κείμενες διατάξεις κυρώσεις.



ΠΕΡΙΦΕΡΕΙΑ ΗΠΕΙΡΟΥ

ΕΥΡΩΠΑΙΚΗ ΕΝΩΣΗ

ΕΦΑΡΜΟΣΤΕΟ ΔΙΚΑΙΟ

Η Σύμβαση διέπεται από το Ελληνικό Δίκαιο.

Σε περίπτωση διαφορών, που ενδεχομένως προκύψουν, σχετικά με την ερμηνεία ή την εκτέλεση ή την εφαρμογή της Σύμβασης ή εξ' αφορμής της, η Αναθέτουσα Αρχή και ο Ανάδοχος καταβάλλουν κάθε προσπάθεια για τη φιλική επίλυσή τους, σύμφωνα με τους κανόνες της καλής πίστης και των χρηστών συναλλακτικών ηθών

Για κάθε διαφορά που δεν είναι δυνατό να επιλυθεί σύμφωνα με τα παραπάνω οριζόμενα, αρμόδια θα είναι τα δικαστήρια που εδρεύουν στην πόλη των Ιωαννίνων.

ΕΓΓΥΗΣΕΙΣ

Σύμφωνα με το Άρθρο 25 του Π.Δ. 118/07.

ΠΑΡΑΔΟΣΗ – ΠΑΡΑΛΑΒΗ**ΧΡΟΝΟΔΙΑΓΡΑΜΜΑ ΠΑΡΑΔΟΣΗΣ**

Η διάρκεια υλοποίησης του Έργου ορίζεται σε χρονικό διάστημα το οποίο αντιστοιχεί με τον χρόνο υλοποίησης του έργου από την ημερομηνία υπογραφής της σύμβασης μέχρι το τέλος του έργου.

Η παροχή των επιμέρους εργασιών από τον Ανάδοχο είναι δυνατό να μεταβάλλεται χρονικά, μετά από κοινή συμφωνία και υπό την προϋπόθεση ότι δεν μεταβάλλεται το συνολικό χρονοδιάγραμμα του Έργου.

ΠΡΟΥΠΟΘΕΣΕΙΣ ΚΑΙ ΔΙΑΔΙΚΑΣΙΑ ΠΑΡΑΛΑΒΗΣ

Η παραλαβή των προϊόντων του Έργου, προσωρινή και οριστική, θα γίνεται από την Επιτροπή Παραλαβής, εντός των χρονικών διαστημάτων που εμφανίζονται στο 1.3.2 Τεχνική Περιγραφή του Έργου της παρούσας.

ΜΕΤΑΘΕΣΗ ΧΡΟΝΟΔΙΑΓΡΑΜΜΑΤΟΣ

Η Αναθέτουσα Αρχή διατηρεί μονομερώς το δικαίωμα μετάθεσης του χρονοδιαγράμματος του Έργου ή επί μέρους προβλεπόμενων χρονικών σημείων ή δραστηριοτήτων του χρονοδιαγράμματος, εάν κρίνει ότι αυτό επιβάλλεται, και στις περιπτώσεις αυτές ενημερώνει εγκαίρως τον Ανάδοχο για την διαφοροποίηση του χρονοδιαγράμματος, ως προς τη συγκεκριμένη δραστηριότητα.

Ο Ανάδοχος δικαιούται να ζητήσει μετάθεση της προθεσμίας εκτέλεσης του Έργου, στην περίπτωση που η εκτέλεση της Σύμβασης ή επί μέρους δραστηριοτήτων της καθυστερεί ή πρόκειται να καθυστερήσει για λόγους που δεν ανάγονται σε περιοχές ευθύνης του ή για



ΠΕΡΙΦΕΡΕΙΑ ΗΠΕΙΡΟΥ

ΕΥΡΩΠΑΙΚΗ ΕΝΩΣΗ

λόγους ανωτέρας βίας. Στην περίπτωση αυτή ο Ανάδοχος συνυποβάλλει πλήρη και λεπτομερή στοιχεία για την τεκμηρίωση του αιτήματός του και το αίτημα εξετάζεται από την Αναθέτουσα Αρχή, η οποία αποφασίζει εάν δικαιολογείται να δοθεί μετάθεση και πόση, είτε για το μέλλον είτε με αναδρομική ισχύ και ειδοποιεί σχετικά γραπτώς τον Ανάδοχο.

ΤΡΟΠΟΣ ΠΛΗΡΩΜΗΣ

ΤΡΟΠΟΣ ΠΛΗΡΩΜΗΣ – ΚΡΑΤΗΣΕΙΣ

Η πληρωμή του Συμβατικού Τμήματος του Έργου θα γίνει με τη χορήγηση 1^{ης} δόσης ποσοστού 40% της συμβατικής αξίας συμπεριλαμβανομένου Φ.Π.Α., εφόσον προκύπτει εξέλιξη των εργασιών του έργου και πιστοποιείται με την υποβολή από τον ανάδοχο στην επιτροπή παρακολούθησης και παραλαβής εκθέσεων προόδου εργασιών και εξόφλησης της υπόλοιπης συμβατικής αξίας ήτοι 60% μετά την οριστική παραλαβή του συνόλου των παρεχόμενων υπηρεσιών.

Όλες οι πληρωμές θα γίνονται σε ΕΥΡΩ, με την προσκόμιση των νομίμων δικαιολογητικών που προβλέπονται από τις ισχύουσες διατάξεις, κατά το χρόνο πληρωμής και σε χρόνο προσδιοριζόμενο από την αναγκαία διοικητική διαδικασία για έκδοση των σχετικών χρηματικών ενταλμάτων.

Ο ανάδοχος υπόκειται στις νόμιμες κρατήσεις του Δημοσίου.

ΕΓΓΥΗΤΙΚΗ ΕΥΘΥΝΗ

Ο Ανάδοχος εγγυάται προς την Αναθέτουσα Αρχή ότι το Έργο θα εκτελεσθεί, σύμφωνα με τους όρους και προϋποθέσεις της Σύμβασης, τους τεχνικούς κανόνες και τα διεθνώς αναγνωρισμένα πρότυπα που ισχύουν.

ΤΡΟΠΟΠΟΙΗΣΗ ΣΥΜΒΑΣΗΣ ΠΑΡΟΧΗΣ ΥΠΗΡΕΣΙΩΝ –ΕΠΕΚΤΑΣΗ ΑΝΤΙΚΕΙΜΕΝΟΥ

Η Σύμβαση Παροχής Υπηρεσιών τροποποιείται όταν συμφωνήσουν, εγγράφως, προς τούτο, τα δύο συμβαλλόμενα μέρη. Σε αντικειμενικά δικαιολογημένες περιπτώσεις, εφόσον συμφωνήσουν προς τούτο και τα δύο συμβαλλόμενα μέρη και υπό την προϋπόθεση ότι η τροποποίηση προβλέπεται από συμβατικό όρο, μπορεί να τροποποιείται η σύμβαση, ύστερα από γνωμοδότηση του αρμόδιου οργάνου. Η απόφαση της διοίκησης με την οποία σημαίνει στην τροποποίηση, δύναται να προσβληθεί από οποιονδήποτε έχει έννομο συμφέρον.

Η Αναθέτουσα Αρχή, με την επιφύλαξη της εξασφάλισης των κατά περίπτωση απαιτούμενων εγκρίσεων, δικαιούται να ζητήσει από τον Ανάδοχο συμπληρωματικές υπηρεσίες από τις προβλεπόμενες στην παρούσα, στην περίπτωση που αυτό αποδειχθεί απαραίτητο για την



ΠΕΡΙΦΕΡΕΙΑ ΗΠΕΙΡΟΥ

ΕΥΡΩΠΑΙΚΗ ΕΝΩΣΗ

κάλυψη απρόβλεπτων αναγκών της Αναθέτουσας Αρχής, εξ' αιτίας οργανωτικών ή άλλων ρυθμίσεων που είναι πιθανό να προκύψουν και ο Ανάδοχος, στην περίπτωση αυτή, υποχρεούται στην υλοποίηση του συμπληρωματικού αυτού έργου, σε χρόνο και με τρόπο που θα συμφωνηθεί από κοινού και με κόστος ίδιο ή ανάλογο του προσφερόμενου για ίδιες ή παρόμοιες αντίστοιχα υπηρεσίες.

ΕΚΧΩΡΗΣΕΙΣ – ΜΕΤΑΒΙΒΑΣΕΙΣ

Ο Ανάδοχος δεν δικαιούται να μεταβιβάσει ή εκχωρήσει τη Σύμβαση ή μέρος αυτής χωρίς την έγγραφη συναίνεση της Αναθέτουσας Αρχής. Κατ' εξαίρεση ο Ανάδοχος δικαιούται να εκχωρήσει, χωρίς έγκριση, τις απαιτήσεις του έναντι της Αναθέτουσας Αρχής για την καταβολή Συμβατικού Τιμήματος, με βάση τους όρους της Σύμβασης, σε Τράπεζα της επιλογής του που λειτουργεί νόμιμα στην Ελλάδα .

Η Αναθέτουσα Αρχή δύναται να εγκρίνει αίτημα του Αναδόχου για μεταβίβαση ή εκχώρηση, μόνο στην περίπτωση που εκείνος που τον υποκαθιστά ανταποκρίνεται στα κριτήρια επιλογής που ίσχυαν για την ανάθεση της Σύμβασης. Σε περίπτωση υποκατάστασης ο Ανάδοχος δεν απαλλάσσεται από τις υποχρεώσεις του σχετικά με το τμήμα της Σύμβασης που έχει ήδη εκτελεσθεί ή το τμήμα που δεν εκχωρήθηκε.

ΖΗΤΗΜΑΤΑ ΚΥΡΙΟΤΗΤΑΣ ΚΑΙ ΠΝΕΥΜΑΤΙΚΗΣ ΙΔΙΟΚΤΗΣΙΑΣ

Όλες οι εκθέσεις και τα συναφή στοιχεία, σχέδια, προδιαγραφές, πλάνα, στατιστικά στοιχεία, υπολογισμοί και κάθε άλλο σχετικό έγγραφο ή υλικό που αποκτάται, συγκεντρώνεται ή καταρτίζεται από τον Ανάδοχο κατά την εκτέλεση της Σύμβασης, είναι εμπιστευτικά και ανήκουν στην απόλυτη ιδιοκτησία της Αναθέτουσας Αρχής. Ο Ανάδοχος, μόλις ολοκληρώσει την εκτέλεση της Σύμβασης, παραδίδει όλα τα έγγραφα και τα στοιχεία στην Αναθέτουσα Αρχή. Η Αναθέτουσα Αρχή καθίσταται αποκλειστικός νομέας και χρήστης της παραπάνω εργασίας και μπορεί να τη χρησιμοποιήσει όποτε, όπως και με όποιον τρόπο κρίνει, χωρίς καμιά απολύτως δέσμευση ή οφειλή στον ανάδοχο, ο οποίος αποξενώνεται από την παραδοθείσα εργασία από την ημερομηνία παραλαβής της. Ο Ανάδοχος μπορεί να κρατά αντίγραφα αυτών των εγγράφων και στοιχείων, αλλά δεν επιτρέπεται να τα χρησιμοποιεί για σκοπούς άλλους από της Σύμβασης, χωρίς την προηγούμενη γραπτή συναίνεση της Αναθέτουσας Αρχής.

Κατά τα λοιπά ισχύουν οι διατάξεις του Ν. 2121/1993, περί πνευματικής ιδιοκτησίας. Σε περίπτωση άσκησης αγωγής ή ενδίκου μέσου κατά της Αναθέτουσας Αρχής από τρίτο, για οποιοδήποτε θέμα σχετικά με τα πνευματικά δικαιώματα των προϊόντων διανοίας που παρέχονται στο πλαίσιο του έργου, η Αναθέτουσα Αρχή οφείλει να ειδοποιήσει αμέσως και γραπτά, με όλες τις απαραίτητες πληροφορίες, τον Ανάδοχο, ο οποίος υποχρεούται να



ΠΕΡΙΦΕΡΕΙΑ ΗΠΕΙΡΟΥ

ΕΥΡΩΠΑΙΚΗ ΕΝΩΣΗ

αμυνθεί, δικαστικά και εξωδικαστικά, για λογαριασμό της Αναθέτουσας Αρχής, έναντι του τρίτου. Σε κάθε περίπτωση, ο Ανάδοχος αφενός βαρύνεται με όλα τα έξοδα τα οποία θα κληθεί να καταβάλει η Αναθέτουσα Αρχή εξ αυτού του λόγου, συμπεριλαμβανομένης και κάθε δικαστικής δαπάνης ή αμοιβής δικηγόρων, αφετέρου υποχρεούται να αποζημιώσει την Αναθέτουσα Αρχή για κάθε θετική ή αποθετική ζημία που θα υποστεί από ενδεχόμενη αποδοχή της παραπάνω αγωγής ή του ένδικου μέσου.

ΥΠΟΧΡΕΩΣΕΙΣ ΑΣΦΑΛΙΣΗΣ

Ο Ανάδοχος υποχρεούται να λαμβάνει κάθε πρόσφορο μέτρο ασφάλειας και προστασίας για την αποτροπή ζημιών ή φθορών και είναι υπεύθυνος για κάθε ζημία ή βλάβη προσώπων, πραγμάτων ή εγκαταστάσεων της Αναθέτουσας Αρχής, του προσωπικού της ή τρίτων και για την αποκατάσταση κάθε τέτοιας βλάβης ή ζημίας, που είναι δυνατόν να προξενηθεί κατά ή επ' ευκαιρία της εκτέλεσης του Έργου από τον Ανάδοχο ή τους υπεργολάβους του, εφ' όσον οφείλεται σε πράξη ή παράλειψη αυτών.

Ο Ανάδοχος υποχρεούται να ασφαλίσει και διατηρεί ασφαλισμένο το προσωπικό του στους αρμόδιους ασφαλιστικούς οργανισμούς, καθ' όλη τη διάρκεια εκτέλεσης του Έργου και μεριμνά, όπως οι υπεργολάβοι του πράξουν το ίδιο.

Η Αναθέτουσα Αρχή λαμβάνει όλα τα ενδεδειγμένα μέτρα για την προστασία και ασφάλεια του προσωπικού του Αναδόχου και των Υπεργολάβων του, ιδίως δε ενημερώνει εγγράφως τον Ανάδοχο, σχετικά με τις ιδιαιτερότητες των χώρων όπου εκτελείται το Έργο.

ΕΜΠΙΣΤΕΥΤΙΚΟΤΗΤΑ

Χωρίς την προηγούμενη γραπτή συναίνεση της Αναθέτουσας Αρχής, ο Ανάδοχος δεν αποκαλύπτει εμπιστευτικές πληροφορίες που του δόθηκαν ή που ο ίδιος ανακάλυψε κατά την υλοποίηση του Έργου, ούτε κοινοποιεί στοιχεία, έγγραφα και πληροφορίες, των οποίων λαμβάνει γνώση σε σχέση με τη Σύμβαση, υποχρεούται δε να μεριμνά ώστε το προσωπικό του, οι υπεργολάβοι του και κάθε συνεργαζόμενος με αυτόν να τηρήσει την ως άνω υποχρέωση. Σε περίπτωση αθέτησης από τον Ανάδοχο της ως άνω υποχρέωσής του, η Αναθέτουσα Αρχή δικαιούται να απαιτήσει την αποκατάσταση τυχόν ζημίας της και την παύση κοινοποίησης των εμπιστευτικών πληροφοριών και την παράλειψή της στο μέλλον.

Ο Ανάδοχος δεν δύναται να προβαίνει σε δημόσιες δηλώσεις, σχετικά με το Έργο, χωρίς την προηγούμενη συναίνεση της Αναθέτουσας Αρχής, ούτε να συμμετέχει σε δραστηριότητες ασυμβίβαστες με τις υποχρεώσεις του απέναντι στην Αναθέτουσα Αρχή και δεν δεσμεύει την Αναθέτουσα Αρχή, με κανένα τρόπο, χωρίς την προηγούμενη γραπτή της συναίνεση.



ΠΕΡΙΦΕΡΕΙΑ ΗΠΕΙΡΟΥ

ΕΥΡΩΠΑΙΚΗ ΕΝΩΣΗ

Κατά την εκτέλεση των καθηκόντων της, η Επιτροπή Διενέργειας του διαγωνισμού και όλα τα εξουσιοδοτημένα απ' αυτήν ή από την Αναθέτουσα Αρχή πρόσωπα οφείλουν να μην ανακοινώνουν σε κανένα, παρά μόνο στα πρόσωπα που δικαιούνται να γνωρίζουν, πληροφορίες που περιήλθαν σ' αυτούς κατά τη διάρκεια και με την ευκαιρία της παροχής των συμβουλευτικών υπηρεσιών, στο πλαίσιο εκτέλεσης του Έργου και αφορούν σε τεχνικά ή εμπορικά ζητήματα ή μεθόδους κατασκευής ή λειτουργίας του Έργου ή του Αναδόχου.

ΑΝΩΤΕΡΑ ΒΙΑ

Τα συμβαλλόμενα μέρη δεν ευθύνονται για τη μη εκπλήρωση των συμβατικών τους υποχρεώσεων, στο μέτρο που η αδυναμία εκπλήρωσης οφείλεται σε περιστατικά ανωτέρας βίας.

Ο Ανάδοχος, επικαλούμενος υπαγωγή της αδυναμίας εκπλήρωσης υποχρεώσεών του σε γεγονός που εμπίπτει στην προηγούμενη παράγραφο, οφείλει να γνωστοποιήσει και επικαλεσθεί, προς την Αναθέτουσα Αρχή, τους σχετικούς λόγους και περιστατικά, εντός αποσβεστικής προθεσμίας είκοσι (20) ημερών από τότε που συνέβησαν, προσκομίζοντας τα απαραίτητα αποδεικτικά στοιχεία. Η Αναθέτουσα Αρχή υποχρεούται να απαντήσει εντός είκοσι (20) ημερών από λήψεως του σχετικού αιτήματος του Αναδόχου, διαφορετικά με την πάροδο άπρακτης της προθεσμίας τεκμαίρεται η αποδοχή του αιτήματος.

ΛΥΣΗ – ΚΑΤΑΓΓΕΛΙΑ ΤΗΣ ΣΥΜΒΑΣΗΣ – ΕΚΠΤΩΣΗ ΑΝΑΔΟΧΟΥ

Η Αναθέτουσα Αρχή δικαιούται να καταγγείλει τη Σύμβαση σε οποιαδήποτε από τις ακόλουθες περιπτώσεις:

- α) ο Ανάδοχος δεν υλοποιεί το Έργο με τον τρόπο που ορίζεται στη Σύμβαση, παρά τις προς τούτο επανειλημμένες οχλήσεις της Αναθέτουσας Αρχής.
- β) ο Ανάδοχος εκχωρεί τη Σύμβαση ή αναθέτει εργασίες υπεργολαβικά, χωρίς την άδεια της Αναθέτουσας Αρχής.
- γ) Ο Ανάδοχος πτωχεύσει, τεθεί υπό αναγκαστική διαχείριση ή εκκαθάριση, λυθεί ή ανακληθεί η άδεια λειτουργίας του ή γίνουν πράξεις αναγκαστικής εκτελέσεως σε βάρος του, στο σύνολο ή σε σημαντικό μέρος των περιουσιακών του στοιχείων.
- δ) εκδίδεται τελεσίδικη απόφαση κατά του Αναδόχου για αδίκημα σχετικό με την άσκηση του επαγγέλματός του.

Τα αποτελέσματα της καταγγελίας επέρχονται, από την περιέλευση, στον Ανάδοχο της, εκ μέρους της Αναθέτουσας Αρχής, καταγγελίας. Κατ' εξαίρεση, η Αναθέτουσα Αρχή δύναται, κατ' ενάσκηση διακριτικής της ευχέρειας, για όσες από τις περιπτώσεις καταγγελίας είναι αυτό δυνατό, να τάξει εύλογη (κατ' αυτήν) προθεσμία θεραπείας της παραβάσεως, οπότε τα



ΠΕΡΙΦΕΡΕΙΑ ΗΠΕΙΡΟΥ

ΕΥΡΩΠΑΙΚΗ ΕΝΩΣΗ

αποτελέσματα της καταγγελίας επέρχονται αυτόματα με την πάροδο της ταχθείσας προθεσμίας, εκτός εάν η Αναθέτουσα Αρχή γνωστοποιήσει εγγράφως προς τον Ανάδοχο ότι θεωρεί την παράβαση θεραπευθείσα.

Με την μετά από καταγγελία της Αναθέτουσας Αρχής λύση της Σύμβασης, ο Ανάδοχος υποχρεούται, μετά από αίτηση της Αναθέτουσας Αρχής :

- α) Να απόσχει από την διενέργεια οποιασδήποτε εργασίας, έργου, παροχής υπηρεσιών ή εκτέλεσης υποχρεώσεως του που πηγάζει από τη Σύμβαση, πλην εκείνων που επιβάλλονται για την διασφάλιση προϊόντων, εργασιών και εγκαταστάσεων.
- β) Να παραδώσει, σε χρόνο που θα προσδιορίσει η Αναθέτουσα Αρχή, όποια εργασία ή προϊόν (ολοκληρωμένο ή μη) έχει εκπονήσει ή έχει στην κατοχή του, καθώς και τα πάσης φύσεως υποστηρικτικά έγγραφα και μέσα (μαγνητικά ή μη) και να μεριμνήσει όπως οι συνεργάτες του πράξουν το ίδιο.
- γ) Να παραδώσει στην Αναθέτουσα Αρχή κάθε εξοπλισμό, υλικά ή άλλα αγαθά, που αφορούν άμεσα ή έμμεσα το Έργο και ευρίσκονται στην κατοχή του, εγγυώμενος ότι οι συνεργάτες του θα πράξουν το ίδιο.

Το συντομότερο δυνατό, μετά την καταγγελία της Σύμβασης, η Αναθέτουσα Αρχή βεβαιώνει την αξία του παρασχεθέντος μέρους του Έργου, καθώς και κάθε οφειλή έναντι του Αναδόχου, κατά την ημερομηνία καταγγελίας.

Η Αναθέτουσα Αρχή αναστέλλει την καταβολή οποιουδήποτε ποσού πληρωτέου, σύμφωνα με την Σύμβαση προς τον Ανάδοχο μέχρις εκκαθαρίσεως των μεταξύ τους υποχρεώσεων και οι εγγυητικές επιστολές καταπίπτουν.

Η Αναθέτουσα Αρχή δύναται να αγοράσει, σε τιμές αγοράς, τις παρασχεθείσες υπηρεσίες που δεν έχει ακόμα πληρώσει. Οι όροι της αγοράς εναπόκεινται στην κρίση της Αναθέτουσας Αρχής.

Η Αναθέτουσα Αρχή δικαιούται να απαιτήσει πρόσθετα από τον Ανάδοχο αποζημίωση για κάθε ζημία που υπέστη, μέχρι του ανώτατου ποσού του Συμβατικού Τιμήματος, που αντιστοιχεί στην αξία του τμήματος του Έργου που δεν μπορεί, λόγω πλημμελούς εκτελέσεως της Σύμβασης, να χρησιμοποιηθεί για τον προοριζόμενο σκοπό.

Η παρούσα διακήρυξη και η περίληψή της, θα αναρτηθεί στην ιστοσελίδα της Περιφέρειας Ηπείρου, στο Κ.Η.Μ.Δ.Σ. και στο Πρόγραμμα «ΔΙΑΥΓΕΙΑ».

Ο ΠΕΡΙΦΕΡΕΙΑΡΧΗΣ ΗΠΕΙΡΟΥ

ΑΛΕΞΑΝΔΡΟΣ ΚΑΧΡΙΜΑΝΗΣ



ΠΕΡΙΦΕΡΕΙΑ ΗΠΕΙΡΟΥ

ΕΥΡΩΠΑΙΚΗ ΕΝΩΣΗ

ΜΕΡΟΣ Γ: ΠΑΡΑΡΤΗΜΑΤΑ**ΠΑΡΑΡΤΗΜΑ Ι:****ΥΠΟΔΕΙΓΜΑΤΑ ΕΓΓΥΗΣΕΩΝ**
**1) ΣΧΕΔΙΟ ΕΓΓΥΗΤΙΚΗΣ ΕΠΙΣΤΟΛΗΣ ΣΥΜΜΕΤΟΧΗΣ ΣΤΟΝ
ΔΙΑΓΩΝΙΣΜΟ (ΥΠΟΔΕΙΓΜΑ 1)**

ΠΡΟΣ ΤΗΝ.....

ΕΓΓΥΗΤΙΚΗ ΕΠΙΣΤΟΛΗ ΥΠ' ΑΡΙΘΜΟΝ ΓΙΑ ΠΟΣΟ... ΕΥΡΩ

1. Με την επιστολή αυτή σας γνωστοποιούμε ότι εγγυόμαστε ρητά, ανέκκλητα και ανεπιφύλακτα, ευθυνόμενοι απέναντι σας εις ολόκληρο και ως αυτοφειλέτες υπέρ της για ποσό ΕΥΡΩ. Στο ως άνω ποσό περιορίζεται η ευθύνη μας, για την συμμετοχή της στον διαγωνισμό της..... (ημερομηνία διενέργειας) για την υλοποίηση του έργου..... και για κάθε αναβολή αυτού.
2. Παιτούμαστε ρητά και ανεπιφύλακτα από την ένσταση του ευεργετήματος της διαιρέσεως και διζήσεως από το δικαίωμα προβολής εναντίον σας όλων των ενστάσεων του πρωτοφειλέτη ακόμη και των μη προσωποπαγών και ιδιαίτερα οποιασδήποτε άλλης ένστασης των άρθρων 852 – 855, 862 –864 και 866 – 869 του Αστικού Κώδικα, όπως και από τα δικαιώματά μας που τυχόν απορρέουν από τα άρθρα αυτά.
3. Σε περίπτωση που αποφανθείτε με την ελεύθερη και αδέσμευτη κρίση σας την οποία θα μας γνωστοποιήσετε ότι η δεν εκπλήρωσε την υποχρέωσή της που περιγράφεται στο ανωτέρω σημείο 1, σας δηλώνουμε ότι αναλαμβάνουμε με την παρούσα επιστολή τη ρητή υποχρέωση να σας καταβάλουμε, χωρίς οποιαδήποτε αντίρρηση μετά από απλή έγγραφη ειδοποίηση, ολόκληρο ή μέρος του ποσού της εγγύησης, σύμφωνα με τις οδηγίες σας και εντός τριών (3) ημερών από την ημερομηνία που μας το ζητήσετε. Σε περίπτωση κατάπτωσης της παρούσας, το ποσόν της κατάπτωσης υπάγεται σε πάγιο τέλος χαρτοσήμου.
4. Για την καταβολή της υπόψη εγγύησης δεν απαιτείται καμία εξουσιοδότηση ή ενέργεια συγκατάθεσης της ούτε θα ληφθεί υπόψη οποιαδήποτε τυχόν ένσταση ή επιφύλαξη ή προσφυγή αυτής στη διαιτησία ή στα δικαστήρια, με αίτημα την μη κατάπτωση της



ΠΕΡΙΦΕΡΕΙΑ ΗΠΕΙΡΟΥ

ΕΥΡΩΠΑΙΚΗ ΕΝΩΣΗ

εγγυητικής επιστολής, ή την θέση αυτής υπό δικαστική μεσεγγύηση.

5. Σας δηλώνουμε ακόμη ότι η υπόψη εγγύηση μας θα παραμείνει σε πλήρη ισχύ μέχρι να επιστραφεί σ' εμάς η παρούσα εγγυητική επιστολή, μαζί με έγγραφη δήλωση σας ότι μας απαλλάσσετε από την υπόψη εγγύηση. Μέχρι τότε, θα παραμείνουμε υπεύθυνοι για την άμεση καταβολή σ' εσάς του ποσού της εγγύησης.

6. Βεβαιούμε ότι όλες οι ισχύουσες Εγγυητικές Επιστολές της Τράπεζας μας που έχουν χορηγηθεί στο Δημόσιο και Ν.Π.Δ.Δ., συμπεριλαμβανομένης και αυτής, δεν υπερβαίνουν το όριο που έχει καθορίσει ο Νόμος για την Τράπεζά μας.

2) ΣΧΕΔΙΟ ΕΓΓΥΗΤΙΚΗΣ ΕΠΙΣΤΟΛΗΣ ΚΑΛΗΣ ΕΚΤΕΛΕΣΗΣ (ΥΠΟΔΕΙΓΜΑ 2)

ΠΡΟΣ.....

ΕΓΓΥΗΤΙΚΗ ΕΠΙΣΤΟΛΗ ΥΠ' ΑΡΙΘΜΟΝ ΓΙΑ ΠΟΣΟ ΕΥΡΩ.

1. Με την επιστολή σας γνωστοποιούμε ότι εγγυόμαστε ρητά, ανέκκλητα και ανεπιφύλακτα, ευθυνόμενοι απέναντι σας εις ολόκληρο και ως αυτοφειλέτες υπέρ της για ποσό ευρώ Στο ως άνω ποσό περιορίζεται η ευθύνη μας, για την καλή εκτέλεση των όρων της Σύμβασης μεταξύ της και της

2. Παραιτούμαστε ρητά και ανεπιφύλακτα από την ένσταση του ευεργετήματος της διαιρέσεως και διζήσεως από το δικαίωμα προβολής εναντίον σας όλων των ενστάσεων του πρωτοφειλέτη ακόμη και των μη προσωποπαγών και ιδιαίτερα οποιασδήποτε άλλης ένστασης των άρθρων 852 – 855, 862 – 864 και 866 – 869 του Αστικού Κώδικα, πως και από τα δικαιώματά μας που τυχόν απορρέουν από τα άρθρα αυτά.

3. Σε περίπτωση που αποφανθείτε με την ελεύθερη και αδέσμευτη κρίση σας την οποία θα μας γνωστοποιήσετε, ότι η δεν εκπλήρωσε την υποχρέωσή της που περιγράφεται στο ανωτέρω σημείο 1, σας δηλώνουμε ότι αναλαμβάνουμε με την παρούσα επιστολή, την ρητή υποχρέωση να σας καταβάλουμε, χωρίς οποιαδήποτε αντίρρηση, ολόκληρο ή μέρος του ποσού της εγγύησης, σύμφωνα με τις οδηγίες σας και εντός τριών (3) ημερών από την ημερομηνία που μας το ζητήσετε.



ΠΕΡΙΦΕΡΕΙΑ ΗΠΕΙΡΟΥ

ΕΥΡΩΠΑΙΚΗ ΕΝΩΣΗ

4. Για την καταβολή της υπόψη εγγύησης δεν απαιτείται καμία εξουσιοδότηση ή ενέργεια συγκατάθεσης της, ούτε θα ληφθεί υπόψη οποιαδήποτε τυχόν ένσταση ή επιφύλαξη ή προσφυγή αυτής στη διαιτησία ή στα δικαστήρια, με αίτημα τη μη κατάπτωση της εγγυητικής επιστολής ή τη θέση αυτής υπό δικαστική μεσεγγύηση.
5. Σας δηλώνουμε ακόμη ότι η υπόψη εγγύηση μας, θα παραμείνει σε πλήρη ισχύ μέχρι να επιστραφεί σ' εμάς η παρούσα εγγυητική επιστολή, μαζί με έγγραφη δήλωση σας ότι μας απαλλάσσετε από την υπόψη εγγύηση. Μέχρι τότε, θα παραμείνουμε υπεύθυνοι για την άμεση καταβολή σ' εσάς του ποσού της εγγύησης.
6. Βεβαιούμε ότι όλες οι ισχύουσες Εγγυητικές Επιστολές της Τράπεζας μας που έχουν χορηγηθεί στο Δημόσιο και Ν.Π.Δ.Δ., συμπεριλαμβανομένης και αυτής, δεν υπερβαίνουν το όριο που έχει καθορίσει ο Νόμος για την Τράπεζά μας.

3) ΣΧΕΔΙΟ ΕΓΓΥΗΤΙΚΗΣ ΕΠΙΣΤΟΛΗΣ ΠΡΟΚΑΤΑΒΟΛΗΣ (ΥΠΟΔΕΙΓΜΑ

3)

ΠΡΟΣ.....

ΕΓΓΥΗΤΙΚΗ ΕΠΙΣΤΟΛΗ ΥΠ' ΑΡΙΘΜΟΝ ΓΙΑ ΠΟΣΟ ΕΥΡΩ.

1. Με την επιστολή αυτή σας γνωστοποιούμε ότι εγγυόμαστε ρητά, ανέκκλητα και ανεπιφύλακτα, ευθυνόμενοι απέναντι σας εις ολόκληρο και ως αυτοφειλέτες υπέρ της για ποσό ΕΥΡΩ. Στο ως άνω ποσό περιορίζεται η ευθύνη μας, έναντι της ισόποσης προκαταβολής που μας χορηγήθηκε.
2. Παιτούμαστε ρητά και ανεπιφύλακτα από την ένσταση του ευεργετήματος της διαιρέσεως και διζήσεως από το δικαίωμα προβολής εναντίον σας όλων των ενστάσεων του πρωτοφειλέτη ακόμη και των μη προσωποπαγών και ιδιαίτερα οποιασδήποτε άλλης ένστασης των άρθρων 852 – 855, 862 – 864 και 866 – 869 του Αστικού Κώδικα, πως και από τα δικαιώματά μας που τυχόν απορρέουν από τα άρθρα αυτά.
3. Σε περίπτωση που αποφανθείτε με την ελεύθερη και αδέσμευτη κρίση σας την οποία θα μας γνωστοποιήσετε, ότι η δεν εκπλήρωσε την υποχρέωσή της που περιγράφεται



ΠΕΡΙΦΕΡΕΙΑ ΗΠΕΙΡΟΥ

ΕΥΡΩΠΑΙΚΗ ΕΝΩΣΗ

στο ανωτέρω σημείο 1, σας δηλώνουμε ότι αναλαμβάνουμε με την παρούσα επιστολή, την ρητή υποχρέωση να σας καταβάλουμε, χωρίς οποιαδήποτε αντίρρηση, ολόκληρο ή μέρος του ποσού της εγγύησης, σύμφωνα με τις οδηγίες σας και εντός τριών (3) ημερών από την ημερομηνία που μας το ζητήσετε.

4. Για την καταβολή της υπόψη εγγύησης δεν απαιτείται καμία εξουσιοδότηση ή ενέργεια συγκατάθεσης της ούτε θα ληφθεί υπόψη οποιαδήποτε τυχόν ένσταση ή επιφύλαξη ή προσφυγή αυτής στη διαιτησία ή στα δικαστήρια, με αίτημα την μη κατάπτωση της εγγυητικής επιστολής, ή την θέση αυτής υπό δικαστική μεσεγγύηση.

5. Σας δηλώνουμε ακόμη ότι η υπόψη εγγύηση μας, θα παραμείνει σε πλήρη ισχύ μέχρι να επιστραφεί σ' εμάς η παρούσα εγγυητική επιστολή, μαζί με έγγραφη δήλωση σας ότι μας απαλλάσσετε από την υπόψη εγγύηση. Μέχρι τότε, θα παραμείνουμε υπεύθυνοι για την άμεση καταβολή σ' εσάς του ποσού της εγγύησης.

6. Βεβαιούμε ότι όλες οι ισχύουσες Εγγυητικές Επιστολές της Τράπεζας μας που έχουν χορηγηθεί στο Δημόσιο και Ν.Π.Δ.Δ., συμπεριλαμβανομένης και αυτής, δεν υπερβαίνουν το όριο που έχει καθορίσει ο Νόμος για την Τράπεζά μας.

ΠΑΡΑΡΤΗΜΑ ΙΙ:**ΥΠΟΔΕΙΓΜΑ ΒΙΟΓΡΑΦΙΚΟΥ ΣΗΜΕΙΩΜΑΤΟΣ**

ΒΙΟΓΡΑΦΙΚΟ ΣΗΜΕΙΩΜΑ	
ΠΡΟΣΩΠΙΚΑ ΣΤΟΙΧΕΙΑ	
Επώνυμο:	Όνομα:
Πατρώνυμο: _____	Μητρώνυμο: _____
Ημερομηνία Γέννησης: _____	Τόπος Γέννησης: _____
Τηλέφωνο: _____	e-mail: _____
Fax: _____	
Διεύθυνση Κατοικίας: _____	



The IPA Cross-Border Programme
Greece - Albania
 2007-2013
 FROM NEIGHBOURHOOD TO PARTNERSHIP



ΠΕΡΙΦΕΡΕΙΑ ΗΠΕΙΡΟΥ

ΕΥΡΩΠΑΙΚΗ ΕΝΩΣΗ

ΒΙΟΓΡΑΦΙΚΟ ΣΗΜΕΙΩΜΑ**ΠΡΟΣΩΠΙΚΑ ΣΤΟΙΧΕΙΑ****ΕΚΠΑΙΔΕΥΣΗ**

Όνομα Ιδρύματος	Τίτλος Πτυχίου	Ειδικότητα	Ημερομηνία Απόκτησης Πτυχίου

**ΚΑΤΗΓΟΡΙΑ
ΣΤΕΛΕΧΟΥΣ**

(στο προτεινόμενο, από τον υποψήφιο Ανάδοχο, σχήμα διοίκησης Έργου)

ΕΠΑΓΓΕΛΜΑΤΙΚΗ ΕΜΠΕΙΡΙΑ

Έργο	Εργοδότης	Θέση και Καθήκοντα στο Έργο	Απασχόληση στο Έργο	
			Περίοδος (από - έως)	A/M



ΠΕΡΙΦΕΡΕΙΑ ΗΠΕΙΡΟΥ
ΠΑΡΑΡΤΗΜΑ ΙΙ:

ΕΥΡΩΠΑΙΚΗ ΕΝΩΣΗ

ΠΙΝΑΚΑΣ ΤΕΧΝΙΚΩΝ ΠΡΟΔΙΑΓΡΑΦΩΝ – ΠΑΡΑΔΟΤΕΑ - ΚΑΤΩΦΗ ΤΗΣ ΈΚΘΕΣΗΣ ΚΑΙ ΣΧΕΔΙΑ ΤΩΝ ΠΑΝΕΛ.

- Ο υποψήφιος ανάδοχος θα συμπληρώσει και θα συμπεριλάβει στην οικονομική προσφορά του τους ακόλουθους πίνακες, για τον εξοπλισμό και τις υπηρεσίες που θεωρεί ως απαραίτητα για την ικανοποίηση των απαιτήσεων του προκηρυσσόμενου έργου. Υπενθυμίζονται τα ακόλουθα:
- Η δομή των πινάκων είναι υποχρεωτική και κάθε τροποποιημένη μορφή που θα συμπεριληφθεί στην προσφορά του υποψήφιου αναδόχου θα θεωρηθεί ως απόκλιση από τις απαιτήσεις,
- Οι πίνακες που θα περιληφθούν στην οικονομική προσφορά θα συμπίπτουν απολύτως ως προς την αρίθμηση, την περιγραφή και την ποσότητα των προσφερόμενων. Σε αντίθετη περίπτωση, η αρμόδια Επιτροπή για την αξιολόγηση των προσφορών, έχει το δικαίωμα να θεωρήσει ως ασαφή την προσφορά.
- Ως ελάχιστη Περίοδος Εγγύησης θεωρείται η χρονική περίοδος ίση προς ένα (1) ημερολογιακό έτος. Η περίοδος εγγύησης υπολογίζεται από την ημερομηνία οριστικής παραλαβής του έργου από την Αναθέτουσα Αρχή.

Π.Ε1 : ΓΙΑ ΤΗΝ ΚΑΤΑΣΚΕΥΗ ΠΙΝΑΚΙΔΩΝ ΤΡΙΩΝ(3) ΚΑΤΗΓΟΡΙΩΝ/ΤΥΠΩΝ, ΣΥΝΟΛΙΚΑ ΕΒΔΟΜΗΝΤΑ ΕΝΝΙΑ(79)ΤΕΜΑΧΙΩΝ ΓΙΑ ΤΙΣ ΠΕΝΤΕ(5) ΕΡΜΗΝΕΥΤΙΚΕΣ ΔΙΑΔΡΟΜΕΣ ΤΟΥ ΕΡΓΟΥ Ne.T Routes

ΚΩΔΙΚΟΣ	Ποσότητα	Τιμή Μονάδας	ΦΠΑ	Σύνολο



The IPA Cross-Border Programme
Greece - Albania
 2007-2013
 FROM NEIGHBOURHOOD TO PARTNERSHIP



ΠΕΡΙΦΕΡΕΙΑ ΗΠΕΙΡΟΥ	ΕΥΡΩΠΑΙΚΗ ΕΝΩΣΗ				
ΜΙΚΡΟ ΚΑΙ ΨΗΛΟ ΑΝΑΛΟΓΙΟ	Δ2	60			
ΚΑΤΑΚΟΡΥΦΗ ΠΙΝΑΚΙΔΑ ΜΙΚΡΟΥ ΜΕΓΕΘΟΥΣ	Δ4	14			
ΜΕΓΑΛΟ ΑΝΑΛΟΓΙΟ	Δ1	5			
ΣΥΝΟΛΟ Α=					

ΠΕ2: ΓΙΑ ΤΗΝ ΚΑΤΑΣΚΕΥΗ ΕΚΘΕΣΙΑΚΩΝ ΕΠΙΦΑΝΕΙΩΝ ΓΙΑ ΔΥΟ(2) ΦΟΡΗΤΕΣ ΕΚΘΕΣΕΙΣ ΠΡΟΒΟΛΗΣ ΤΩΝ ΔΙΑΔΡΟΜΩΝ ΤΟΥ ΕΡΓΟΥ Ne.T. Routes

	ΔΙΑΣΤΑΣΕΙΣ	Ποσότητα	Τιμή Μονάδας	ΦΠΑ	Σύνολο
Εκθεματική επιφάνεια τύπου banner για φορητή έκθεση (Πρόκειται για 2 εκθέσεις από 8 εκθεματικές επιφάνειες η κάθε μία)	Υ: 1.80, Π: 0.90	16			
ΣΥΝΟΛΟ Β=					



The IPA Cross-Border Programme
Greece - Albania
 2007-2013
 FROM NEIGHBOURHOOD TO PARTNERSHIP



ΠΕΡΙΦΕΡΕΙΑ ΗΠΕΙΡΟΥ

ΕΥΡΩΠΑΙΚΗ ΕΝΩΣΗ

Η ΕΚΘΕΣΗ ΓΙΑ ΤΟ "ΓΕΩΠΑΡΚΟ" στο Κ.Π. Κλειδωνιάς
ΓΕΝΙΚΗ ΚΑΤΟΨΗ ΙΣΟΓΕΙΟΥ:

Κλίμακα 1:25

ΦΩΤΙΣΜΟΣ:



Φωτιστικό σώμα ράγας στην οροφή

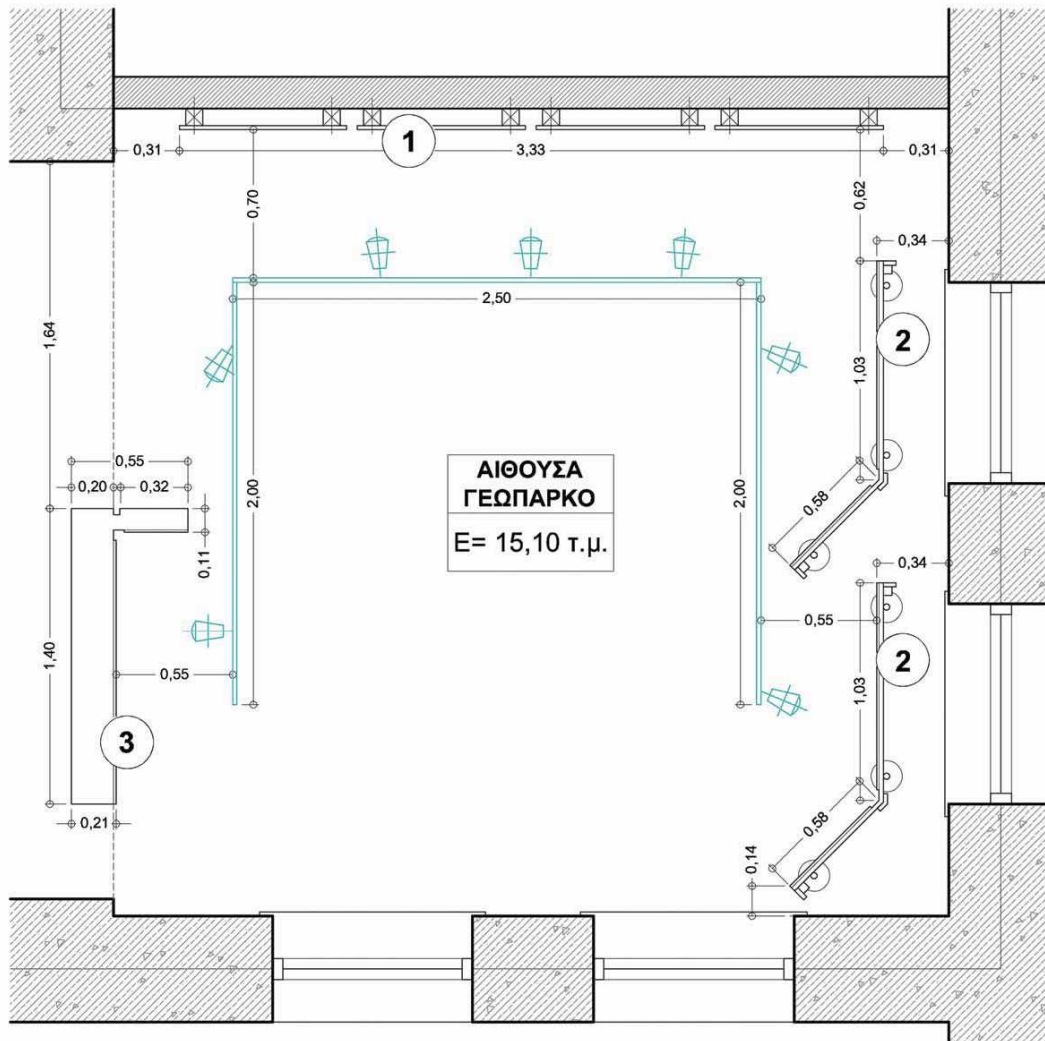

ΔΙΑΣΤΑΣΕΙΣ ΣΕ ΜΕΤΡΑ!!!



The IPA Cross-Border Programme
Greece - Albania
 2007-2013
 FROM NEIGHBOURHOOD TO PARTNERSHIP



ΠΕΡΙΦΕΡΕΙΑ ΗΠΕΙΡΟΥ

ΕΥΡΩΠΑΙΚΗ ΕΝΩΣΗ

Η ΕΚΘΕΣΗ ΓΙΑ ΤΟ "ΓΕΩΠΑΡΚΟ" στο Κ.Π. Κλειδωνιάς

ΠΑΝΕΛ 1:

Κλίμακα 1:20

ΔΙΑΣΤΑΣΕΙΣ ΣΕ ΜΕΤΡΑ!!!

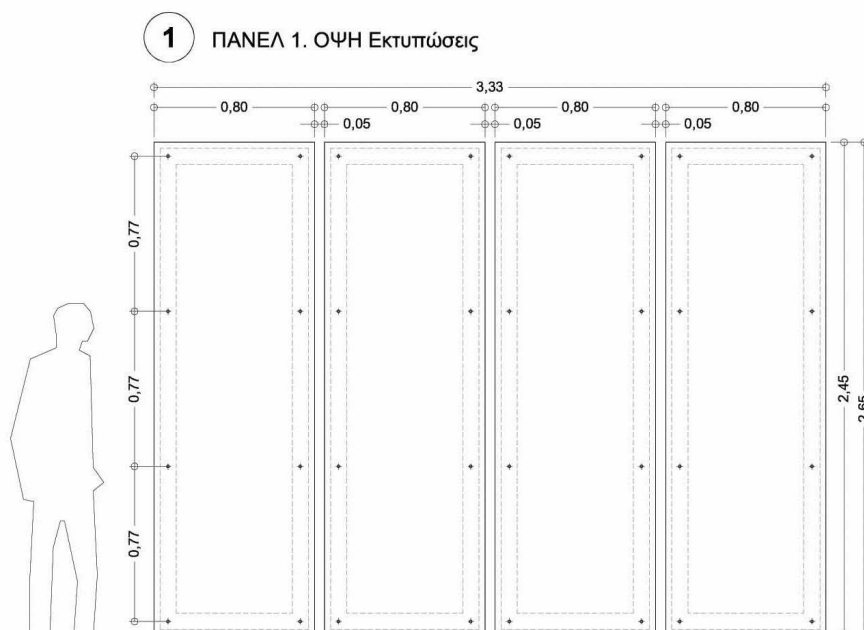
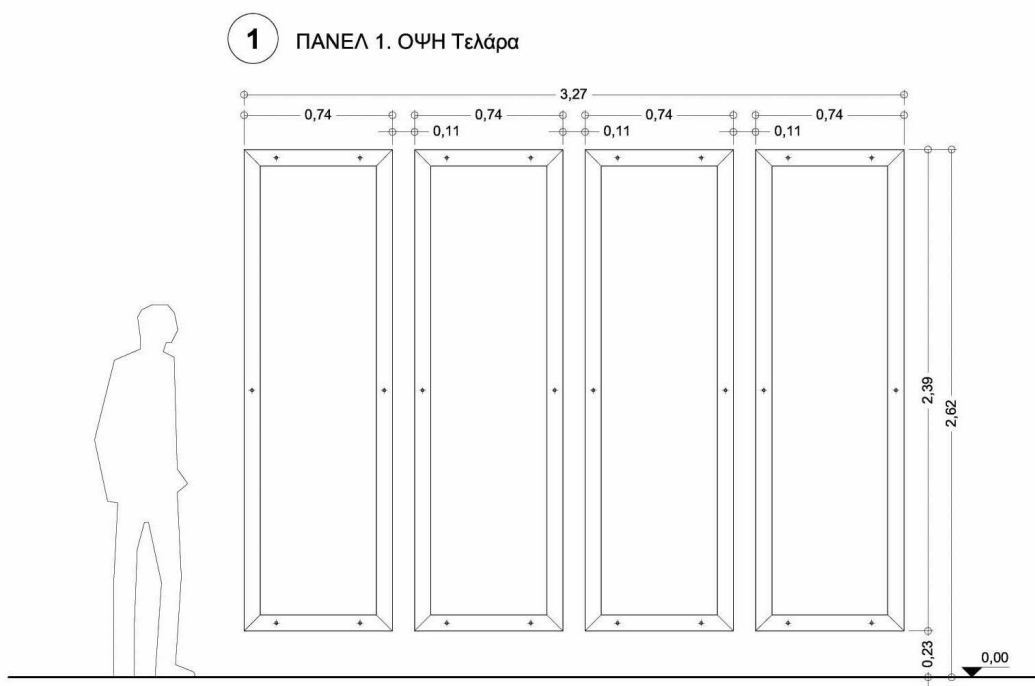



The IPA Cross-Border Programme
Greece - Albania
 2007-2013
 FROM NEIGHBOURHOOD TO PARTNERSHIP



ΠΕΡΙΦΕΡΕΙΑ ΗΠΕΙΡΟΥ

ΕΥΡΩΠΑΙΚΗ ΕΝΩΣΗ

Η ΕΚΘΕΣΗ ΓΙΑ ΤΟ "ΓΕΩΠΑΡΚΟ" στο Κ.Π. Κλειδωνιάς
ΠΑΝΕΛ 2 και ΠΑΝΕΛ 3:

Κλίμακα 1:20

